

## **TÄRKEÄÄ**

Lue nämä ohjeet huolellisesti ennen kissataloen kokoamisen aloittamista. Tarkista, että kaikki osat ovat oikeanlaisia ja niitä on oikea määrä. Suorita kaikki työvaiheet ohjeessa mainitussa järjestyksessä.

### **Turvallisuusohjeet**

- Käytä työhansikkaita asennuksen aikana
- Älä kokoja kissatalotta tuulisissa tai märissä olosuhteissa.
- Varo etteivät alumiiniosat kosketa sähkölinjoihin
- Käytä turvakengkiä ja suojalaseja asennuksen aikana
- Hävitä kaikki muovit; älä jätä niitä lasten ulottuville
- Sijoita kissatalo tasaiselle perustalle. Ankkuroi kissatalo.
- Älä nojaa kissataloeseen tai työnnä sitä kokoamisen aikana
- Älä päästä lapsia kissataloen lähetyville asennuksen aikana
- Älä sijoita kissatalotta alueelle, jossa se altistuu voimakkaalle tuulelle tai ylimääräisille lumikuormille.
- Pidä katto puhtaana lumesta ja lehdistä.
- Älä yritä koota kissatalotta, jos olet väsynyt, käyttänyt lääkkeitä tai alkoholia, tai sinulla on taipumus huimauksohjeisiin.
- Jos käytät porrastikkaita tai sähkötyökaluja, noudata valmistajan antamia turvallisuusohjeita
- Kuumia esineitä, kuten juuri käytettyjä grillejä, kaasupolttimia yms. ei saa säilyttää kissataloessa
- Ankkurointia asentaessa varmista, ettei maassa ole putkia tai johtoja

### **Yleiset ohjeet**

Kissataloen kasaaminen vaatii useiden osien asennusta. Tarkista kaikki osat sekä määrät ennen kasaamista. Jos osia puuttuu toimituksesta, niin ota yhteyttä myyjään ennen kasaamisen jatkamista ja ilmoita kaikki toimituksesta puuttuvat osat ja kappalemäärät hyödyntäen tämän ohjeen osaluetteloa.

Valitse kissataloen sijainniksi aurinkoinen, tuulelta suojainen ja tasainen alue, kaukana puista. Mikäli kissatalo ei ole tuulelta suojassa suosittelemme kiinnittämään polykarbonaattipaneelit silikoonilla tai vastaavalla massalla runkoon. Polykarbonaattipaneeleita voi lyhentää tai muokata mattopuukolla tai saksilla. Työnnä polykarbonaattipaneelit perille asti alumiiniprofiiliin. Jos kiinnität kissataloen kiinteälle sementtipohjalle käytä ankkurointitappien reikiä ankkurointiin. Maapohjan tulee olla tasainen ja routimaton kissataloen alla, tarkista tasaisuus esim. vatupassilla. Korvaa tarvittaessa maaperän routiva aines riittävän syvältä routimattomalla aineksella, jotta maan painuminen ei myöhemmin väännä kissataloen runkoa rikki. Tarkista pohjan kulmien suoruus ottamalla ristimita. Kiristä kissataloen kaikki ruuvit loppuun vasta siinä vaiheessa kun kaikki seinä- ja kattolevyt ovat asennettuna paikoillaan, jotta saat asennuksen aikana osia sovitettua paremmin toisiinsa. Kissataloen rungon rakennetta ei saa muunnella.

## **Huolto & Ylläpito**

Kissataloet ovat pihan kevytrakennelmia ja vaativat säännöllistä huoltoa. Varmista kissataloen rungon ruuvien kireys vähintään keväisin ja syksyisin. Rasvaa saranat ja tarkista oven ja tuuletusikkunan toimivuus.

Poista kertynyt kasvijäte. Kattoon kohdistuva liika paino voi vahingoittaa runkoa. Jos routa on vääntänyt kissataloen runkoa vinoon, suorista se heti, jotta rakenteisiin ei synny vaurioita.

Vältä osumasta seinä- ja kattopaneeleihin terävillä esineillä. Jos paneeliin syntyy viilto tai reikä, voit korjata sen liimalla tai läpinäkyvällä teipillä tai hankkia uuden paneelin. Pidä paneelit pois tulen ja lämmön lähetyviltä,

lämpö voi aiheuttaa levyn sulamista ja muodonmuutoksia.

Älä oleskele kissatalossa ukonilman tai myrskyn aikana. Myrskyn sattuessa varmista, että kissataloen kiinnitys maahan on riittävän tukeva.

Huolehdi, että runko ei pääse vääntymään. Kiinnitä kissatalo tarvittaessa läheisiin puihin vahvalla köydellä tai vaijerilla.

Tyhjennä katolta lehdet. Pidä kissataloen katto puhtaana jäädästä ja lumesta. Tarvittaessa aseta talvella tukitolppa kissataloen sisään kannattelemaan katon kurkihirttä. Märkä ja raskas lumi saattavat vääntää kissataloen osia tai

aiheuttaa jopa kissataloen romahtamisen. Takuu ei kata lumesta johtuvaa kissataloen romahtamista. Tuotteen takuuseen eivät myöskään sisälly vauriot tai vahingot, jos ne ovat syntyneet siitä, että kissatalo on asennettu ohjeiden vastaisesti, käyttö- tai huolto-ohjeita on laiminlyöty tai kissatalotta käytetty käyttötarkoituksen vastaisesti. Myöskään maaperän liikkumisesta aiheutuvat tai sään ääriolosuhteista ja luonnonkatastrofeista syntyneet vahingoittumiset eivät sisälly annettuun takuuseen.

## Säkerhetsanvisningar

- Vi rekommenderar starkt att arbetshandskar används under monteringen. Försök inte montera kathuset under blåsiga eller våta förhållanden.
- Rör inte högspänningskablar med aluminium profiler.
- Använd alltid skor och säkerhetsglasögon när du arbetar med strängpressat aluminium.
- Kassera alla plastpåsar och hall dem utom räckhåll för små barn.
- Växhuset måste ställas och fixeras på en plan yta.
- Luta dig inte- eller tryck mot kathuset under monteringen
- Håll barn borta från monteringsplatsen
- Placera inte ditt växthus i ett blåsigt område
- Försök inte montera detta växthus om du är trött, har tagit droger eller alcohol, eller om du är benägen för yrsel
- Om du använder en stege eller eldrivna verktyg se till att följa tillverkarens säkerhetsanvisningar
- Varma föremål såsom nyligen användä griller, skärbrännare etc. får inte förvaras i växuset
- Kontrollera att det inte finns några dolda rör eller kablar i marken innan du sätter i pinnarna

## Allmänna råd

- Detta är en montering i flera delar. Välj en solig plats, bortom överhängande träd
- Om du placerar ditt växthus direkt på ett betongfundament, använd de förborrade hålen i metallen som finns med
- Komponenterna bör kontrolleras och ligga nära till hands.
- Förvara alla mindre delar (skruvar etc. ) i en skål så att de inte försvinner
- Håll taket rent från snö och löv

## Skötsel och underhåll.

Använd INTE aceton, slipande rengöringsmedel eller andra särskilda rengöringsmedel för att göra rent panelerna.

## Verktyg & Utrustning som krävs

Silikon & spetsborr, phillips skruvmejsel, trappstege, måttband stor hammare, sax, arbetshandskar, borr vattenpuss, smörjmedel se över för contentplast eller gummiklubba. Om du behöver hjälp, sök professionell rådgivning i butik.

## Viktig

Du måste läsa dessa instruktioner noggrant innan du börjar montera detta växthus. Se till att alla delar i kartongen är av rätt typ och mängd som nämns på varje sida därefter. vänligen utför setegen i den ordning som beskrivs i dessa instruktioner. Dra inte åt stegen i kathuset förrän monteringen av polykarbonatpanelerna är färdig

Mökki

Vasen puoli

Takaseinä

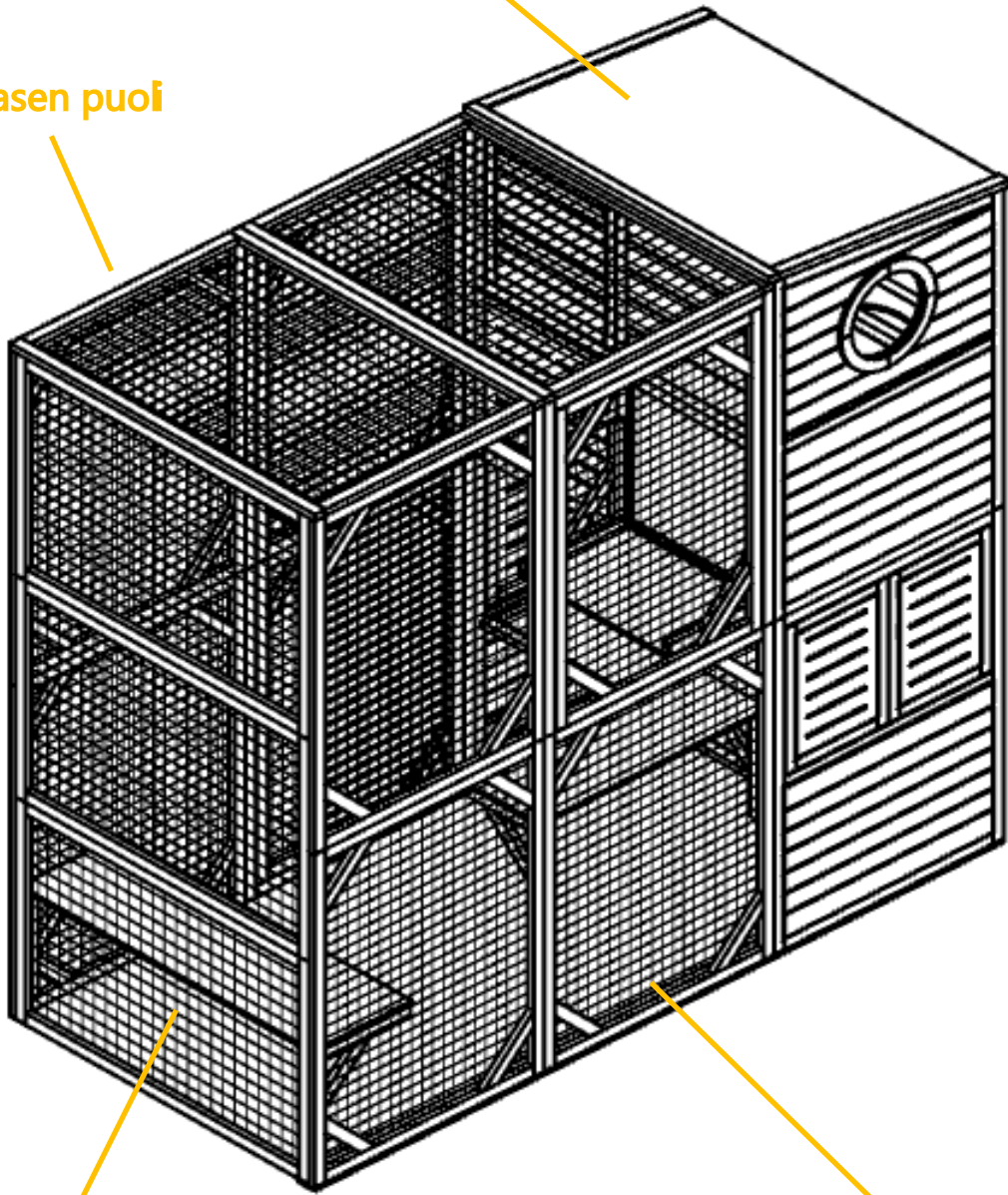

Etuseinä

Oikea puoli

## Tarvittavat työkalut



ruuvinkäärme

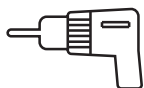

sähköporauslaitteisto (suositeltu)



Kahden henkilön Asennus



Asennusaika: noin 60 minuuttia

## Kiina

3,5×40, 95 kappaletta



I1

3,5×25, 24 kappaletta



I2

3,5×12, 164 kappaletta



I3

Niveliä:16 kappaletta

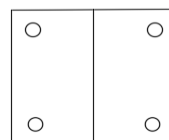

I4

Pin: 10 kappaletta

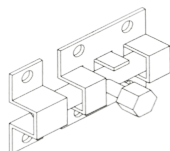

I5

8 kappaletta kastereita

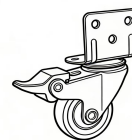

I6

# Osaluettelo

Vasen yläosa: 1 kappaletta

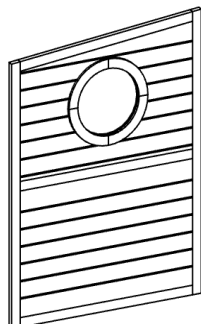

**A1**

Oikean yläosan osa: 1 kappaletta

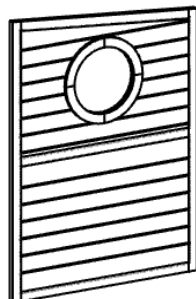

**A2**

Vasemman alaosan osa: 1 kappaletta

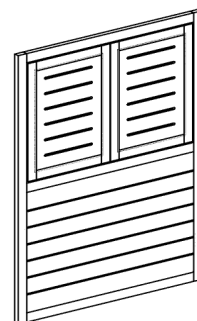

**B1**

Alareuna: 1 kappaletta

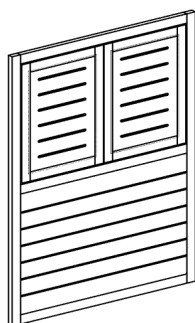

**B2**

Yläosan takapaneeli: 1 kappaletta

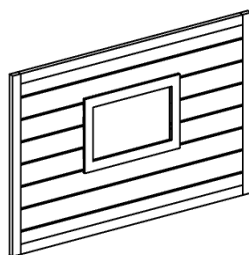

**C**

Takapaneelin keskiosassa: 1 kappaletta

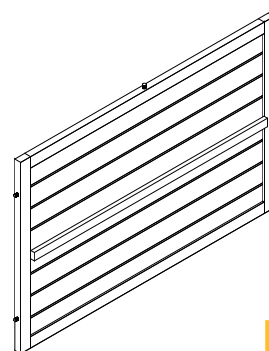

**D**

Rungon osa: 1 kappaletta



**E**

Alapuolella oleva alapaneeli: 1 pc



**F**

Alaosan portaiden kehysosa: 1 kappaletta



**G**

Sisätilojen lattian  
pohjapaneeli: 1 kappaletta

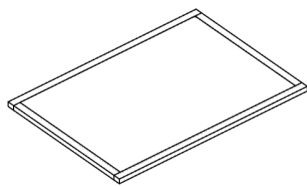

**H**

Keskikappale: 1 pc

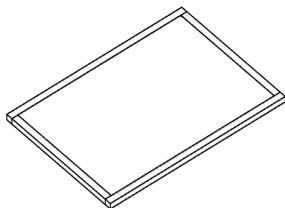

**H1**

Sisätilojen yläkerran  
paneeli: 1 kappaletta

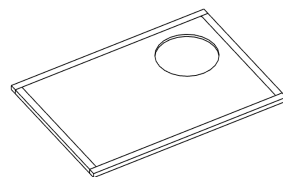

**H2**

Pohjakerros:1pc



**J**

Koriste: 6 kappaletta

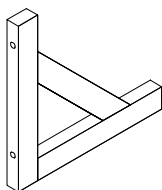

**Kx6**

Pohjakerros:1kpl

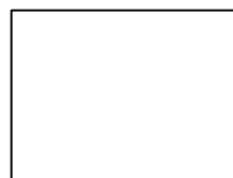

**L**

Alustakerros:1pc

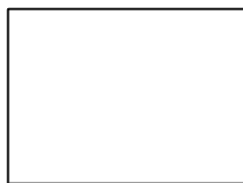

**M**

Oikea ovi: 1 kappaletta

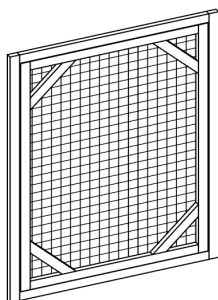

**N**

Vasen ovi:1 kappaletta

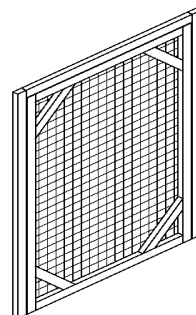

**O**

Vasemman alakulman ovi:  
1 kpl

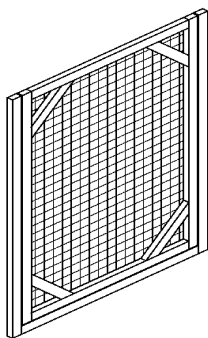

**P**

Oikean alakulman ovi: 1 kpl

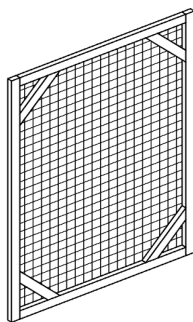

**Q**

Ylävasen runko-osa :1kpl

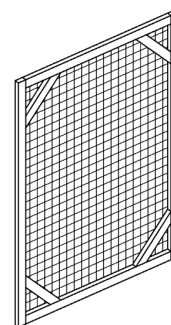

**R**

Yläoikeassa runko:1kpl

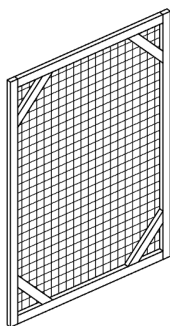

**S**

Alakolmanneksi:1kpl

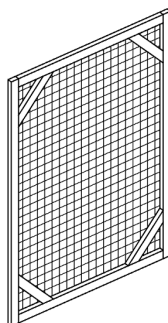

**R1**

Alakolmanneksen runko:  
1kpl

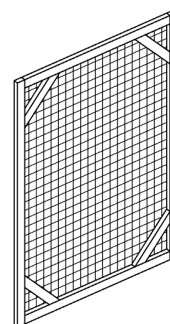

**S1**

Yläosan etupaneeli: 1 kpl



**T**

Etuosan  
paneeli: 1 kpl

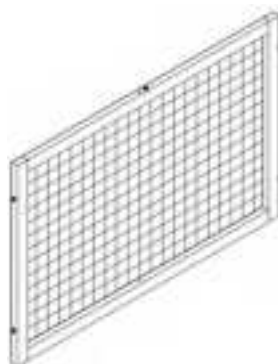

**U**

Alaosan paneeli: 1 kpl



**V**

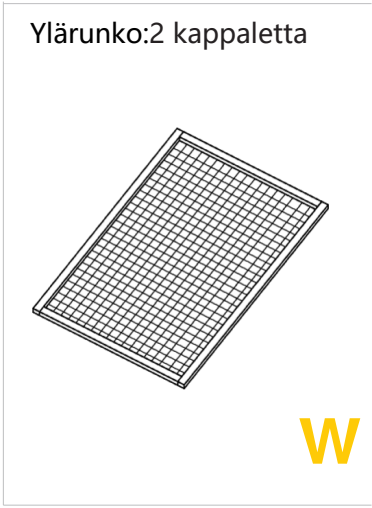

Kiinteää asennusta varten: tappi ja saranaruuvi I3

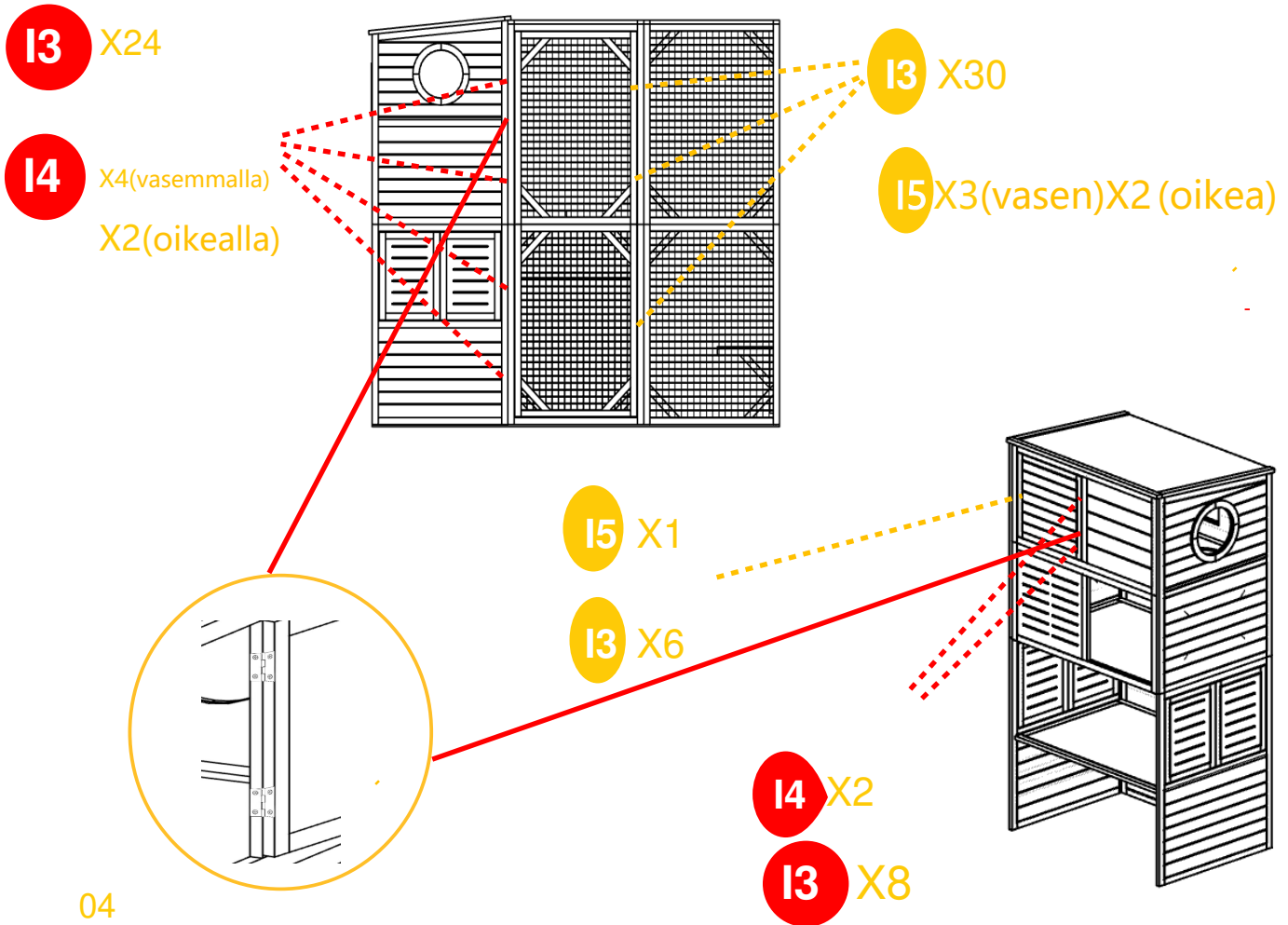
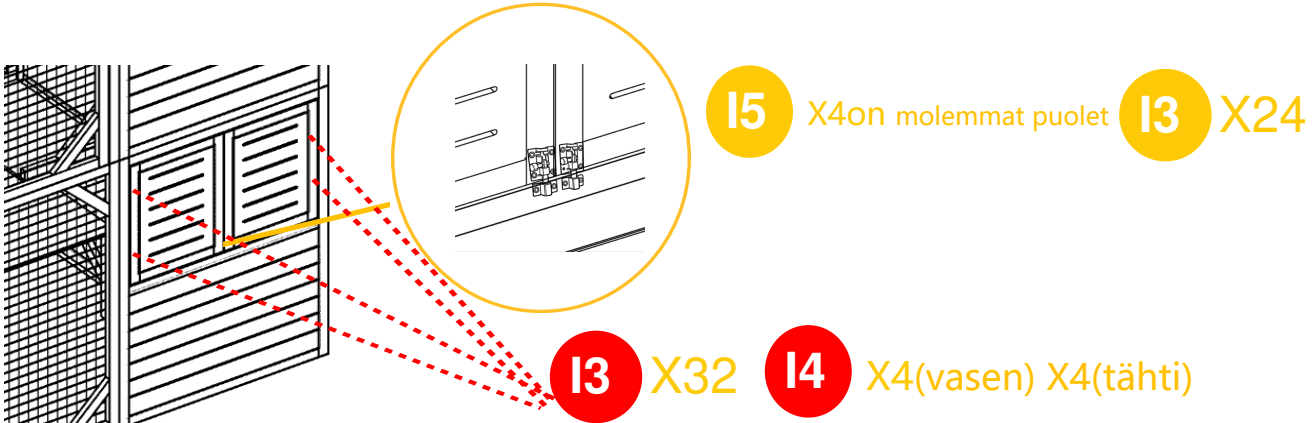

**01**

2 Aseta kerrososa (H) alaosaan ja kiinnitä 4×I1-ruuvit. Korjaa H1 ja H2 8×I1-ruuveilla.

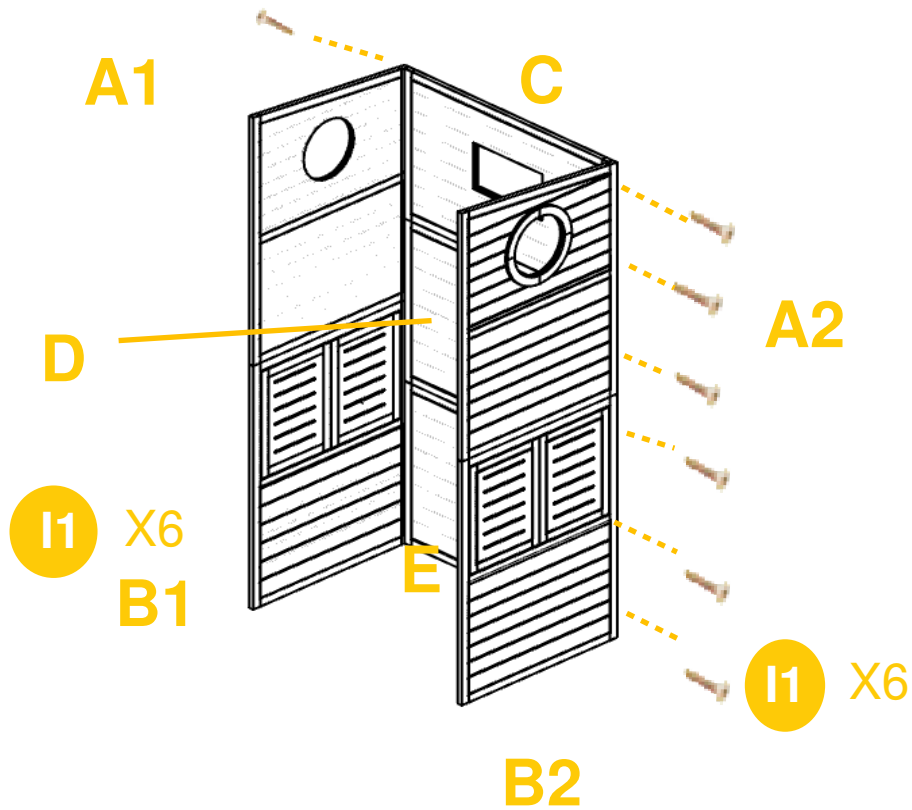

**02**

2 Aseta kerroskomponentti (H) alaosaan ja kiinnitä 4×I1-ruuvit. Kiinnitä H1 ja H2 8×I1-ruuveilla

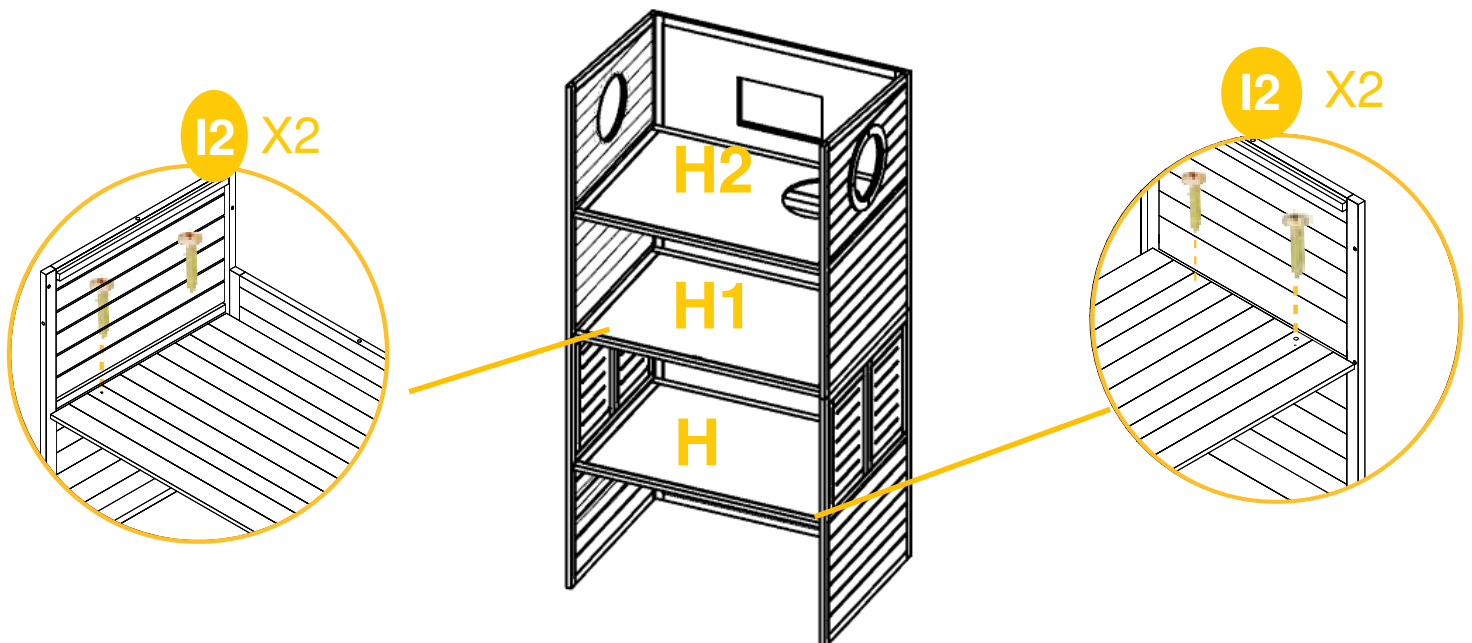

03

Asenna osat (F, G) molemmille puolille 8×11-ruuveilla.

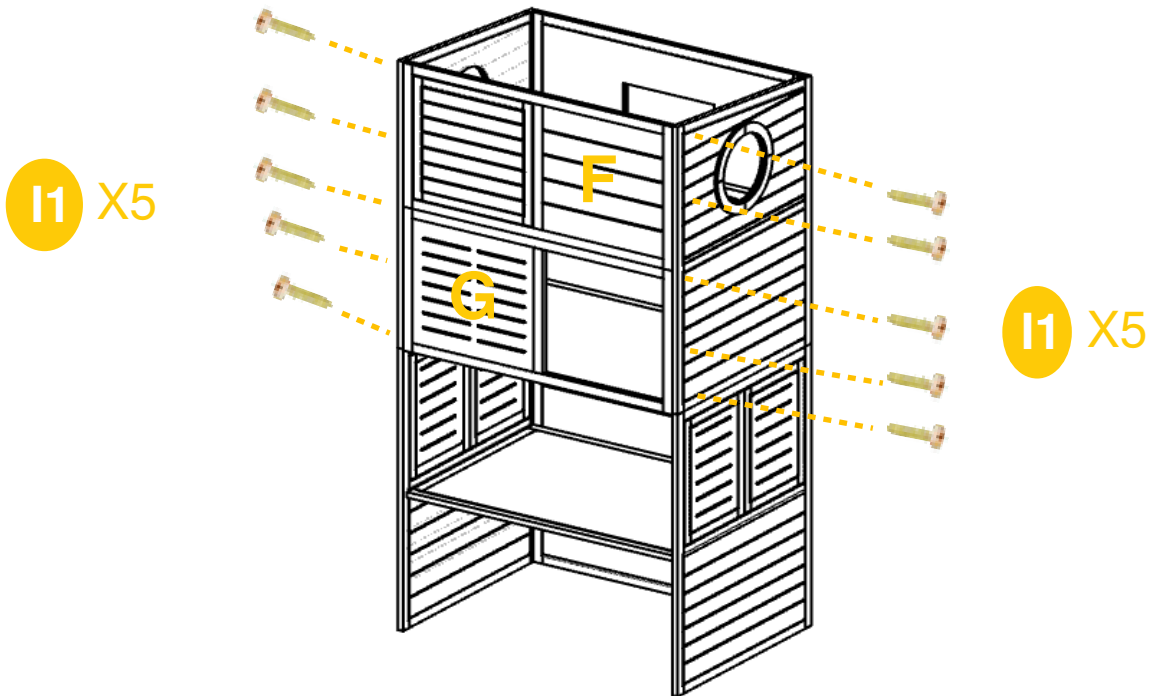

04

Kiinnitä osa (K) osaan (G) I1-nurkkuun

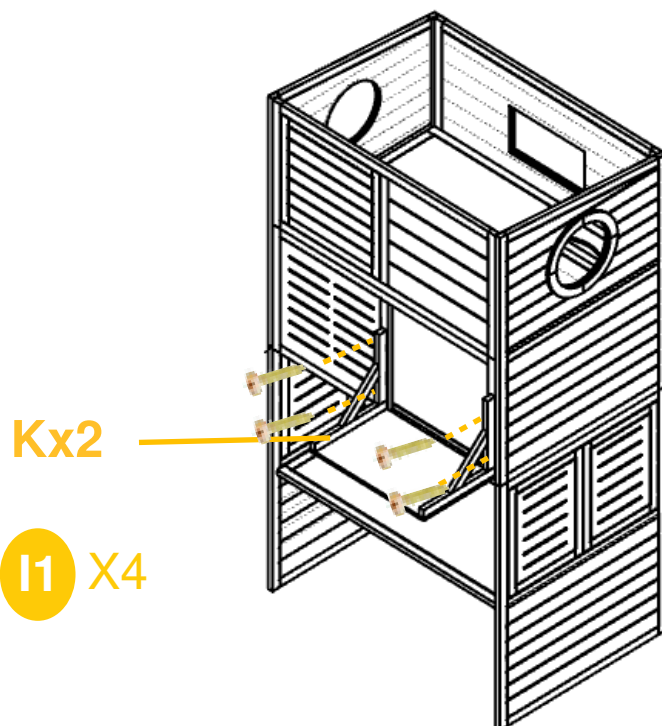

**05** Kiinnitä osa (J) tukipalkkiin 4×12-ruuvien avulla

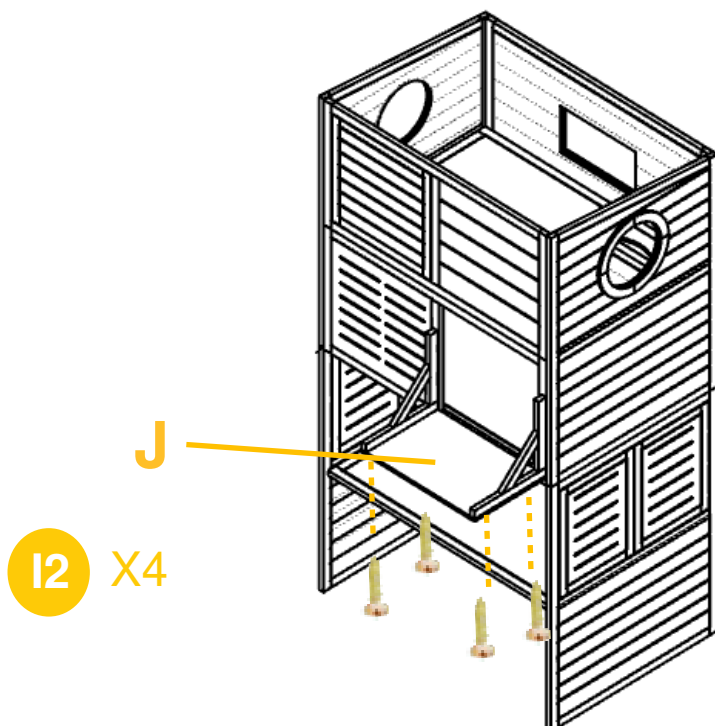

**06** Kiinnitä johtosarja ruuveilla I1, I4 (5 kpl) ja I5 (6 kpl). Yhdistä osa O osiin P ja N osan Q avulla.

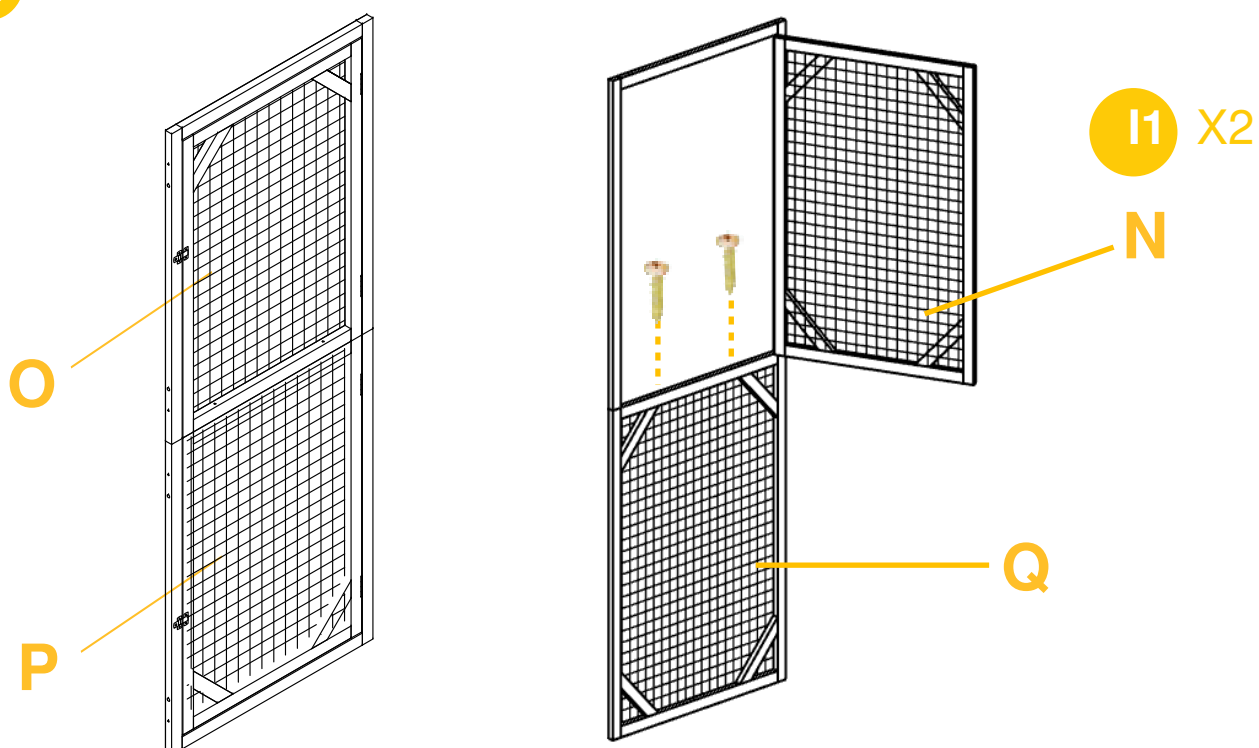

**07** Kytke Asennust mökin molempiin puoliin 12×11-ruuveilla.

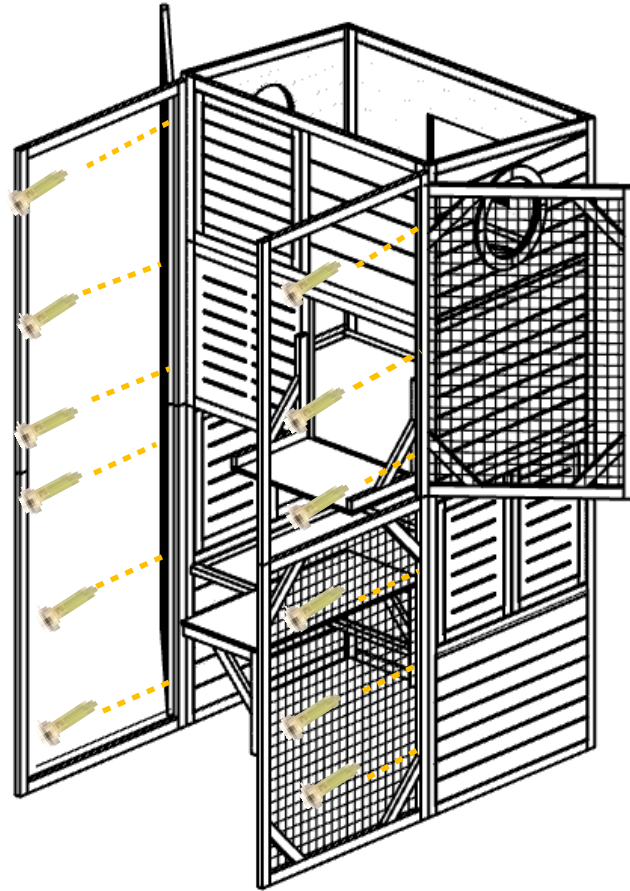

**I1** X6

**I1** X6

**08** Asenna 4 tukipalkkaa (P1) kummallekin puolelle osasta K.

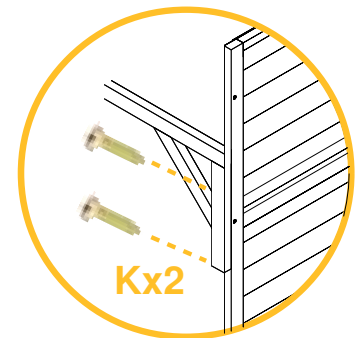
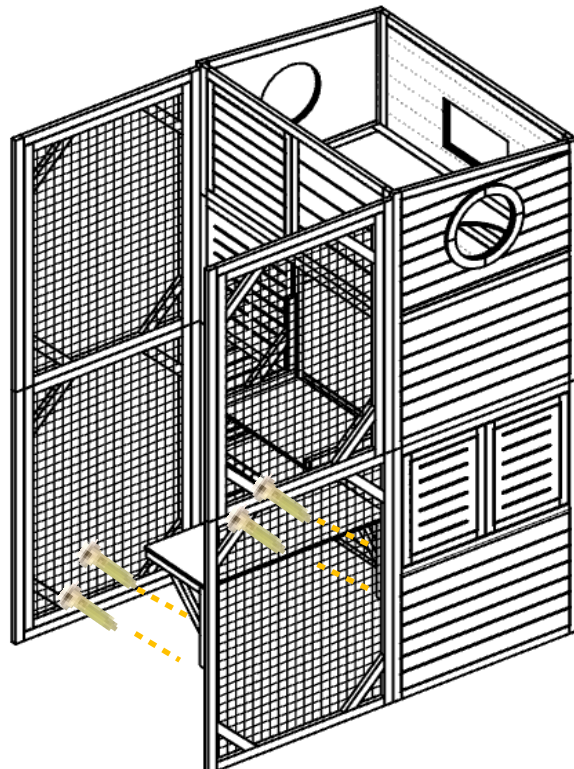

# 09

Kiinnitä osat (L) ja (K) osaan (Q).

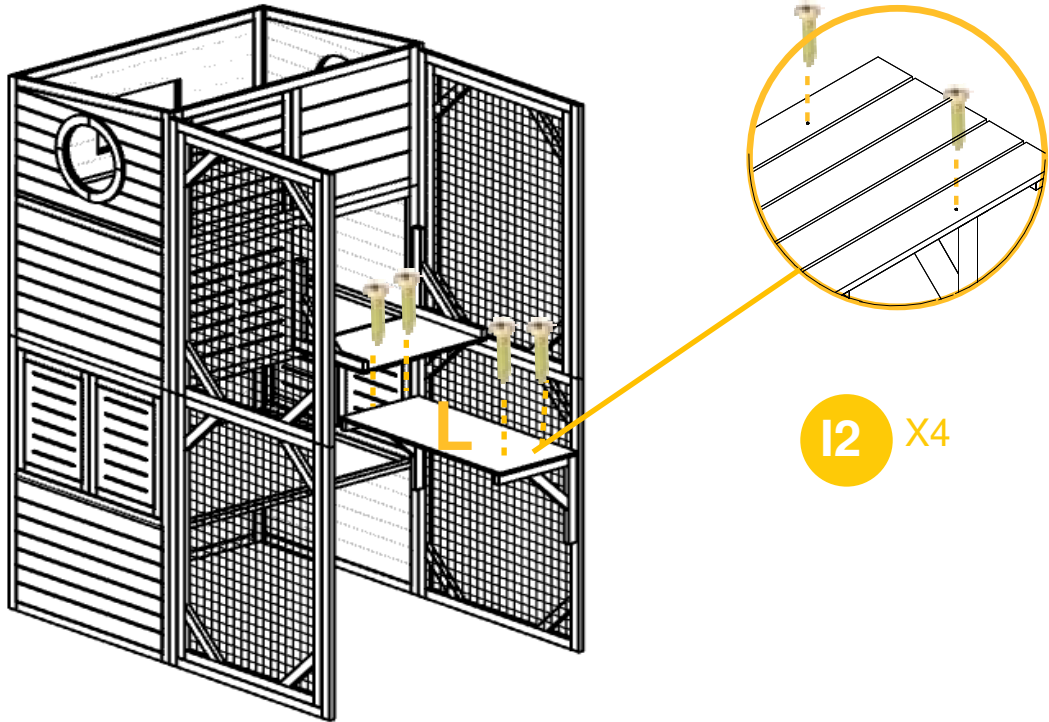

# 10

Yhdistä kaksi sivupaneelia: kiinnitä Q R:ään ja Q1 R1:een kahdella I1-ruuvilla kummallakin puolella.

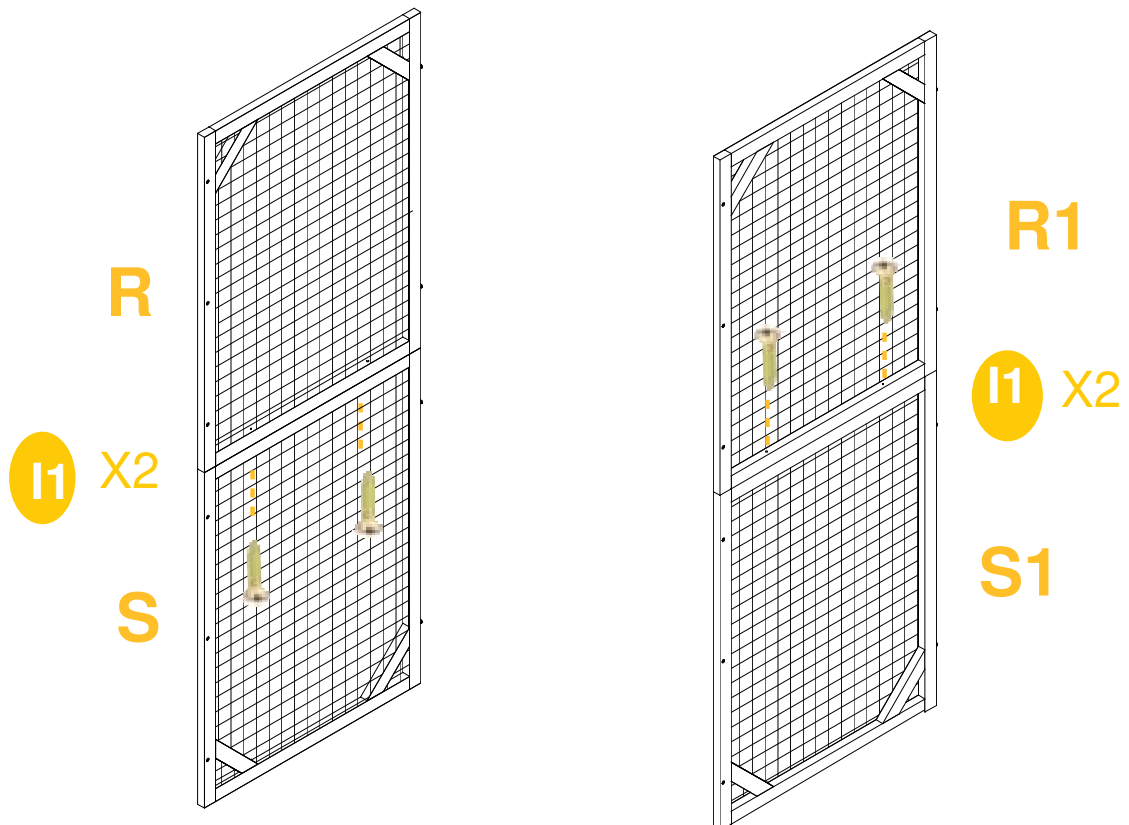

# 11

Liitä Asennusihin 12×I1-ruuveilla.

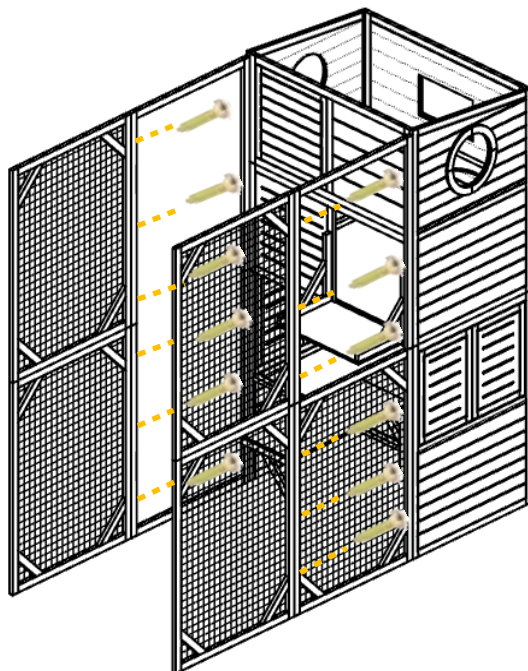

I1 X12

# 12

Kiristä W-osan hyllypaneeli alaosasta 4×I2-ruuveilla. Yhdistä etupaneelit;

Kiinnitä T, U, V 6×I1 ruuveilla ja kiinnitä alempi tuki (L) 4×I1 ruuveilla.

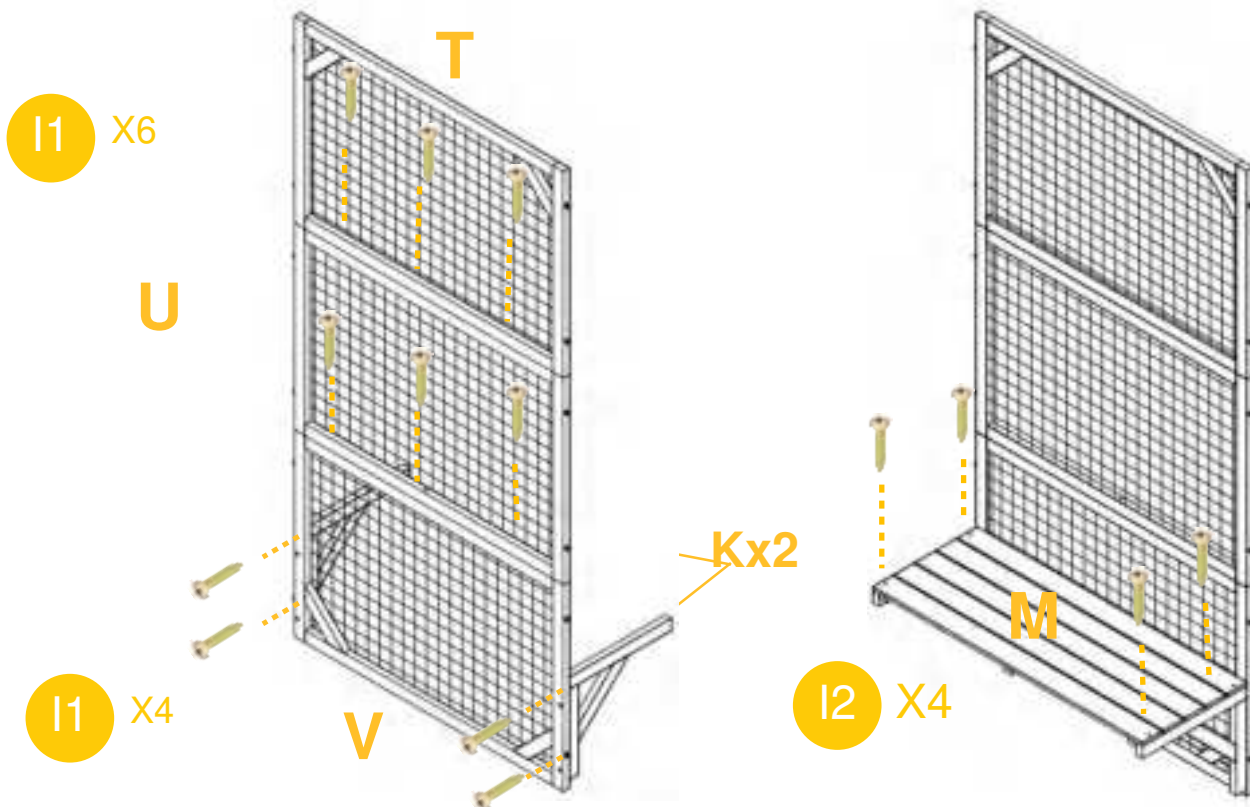

Huomautus: Sisäosat K ja M voidaan asentaa vasta, kun tuote on kokonaan koottu.

# 13

I1 X6

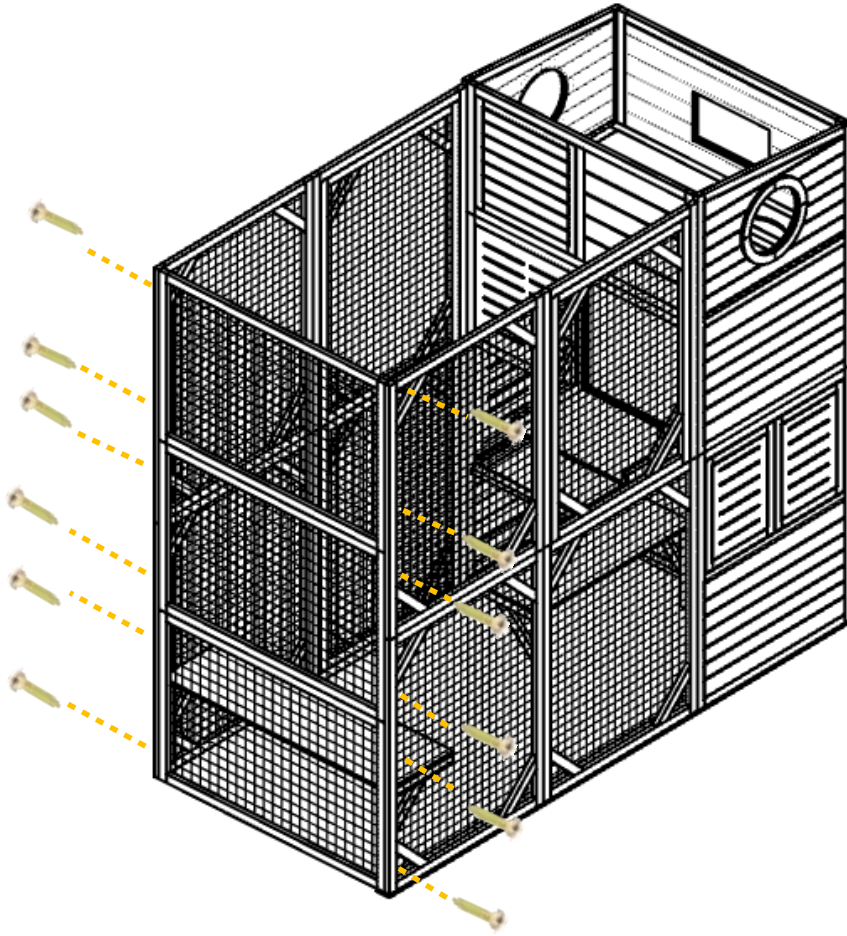

I1 X6

# 14

I1 X9  
WX2

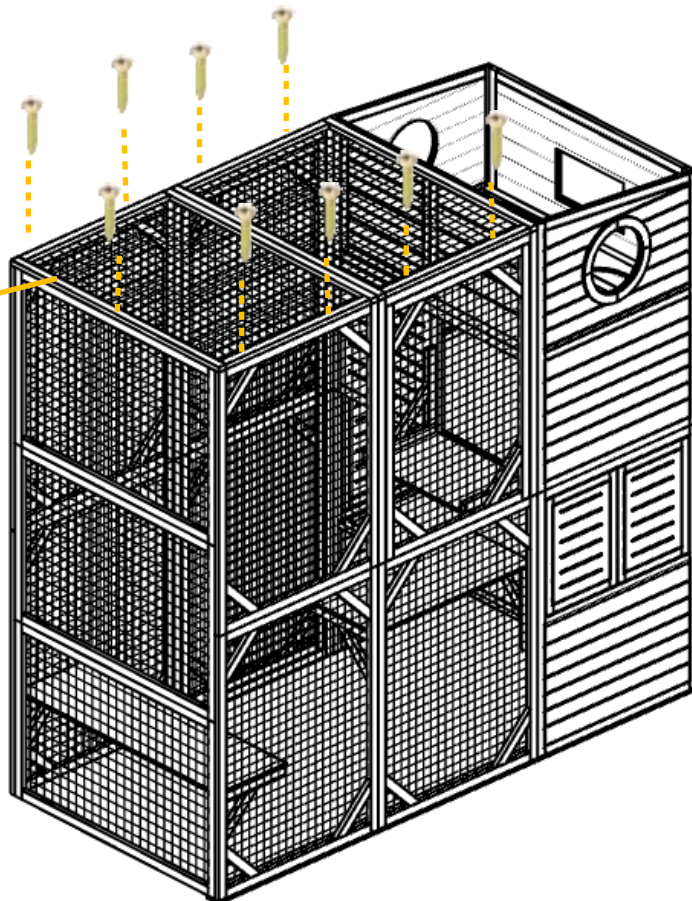

15

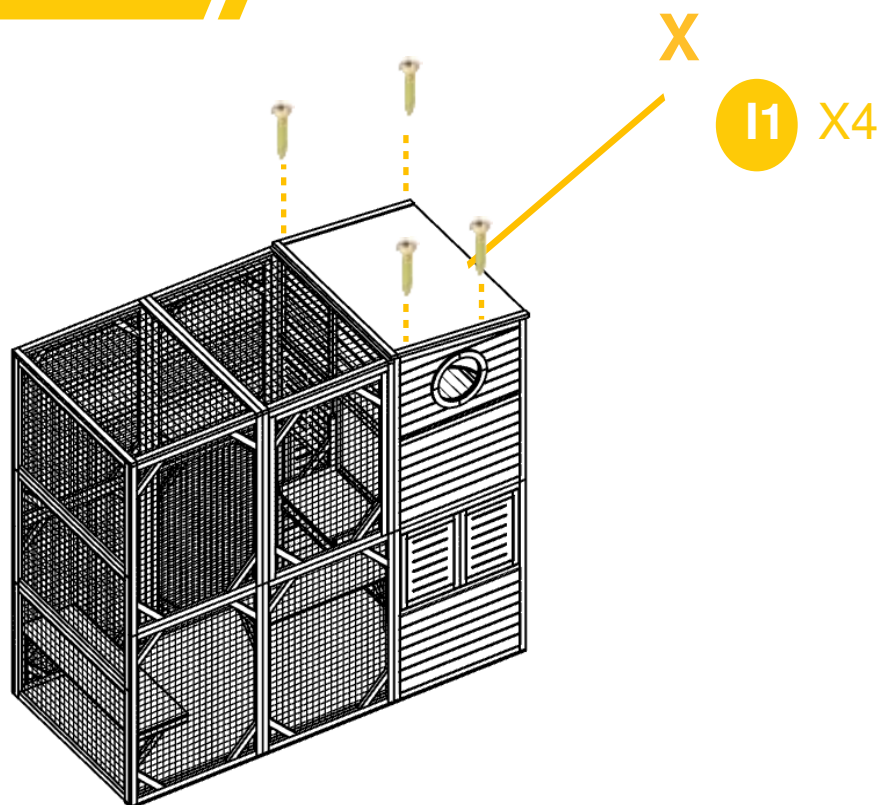

16

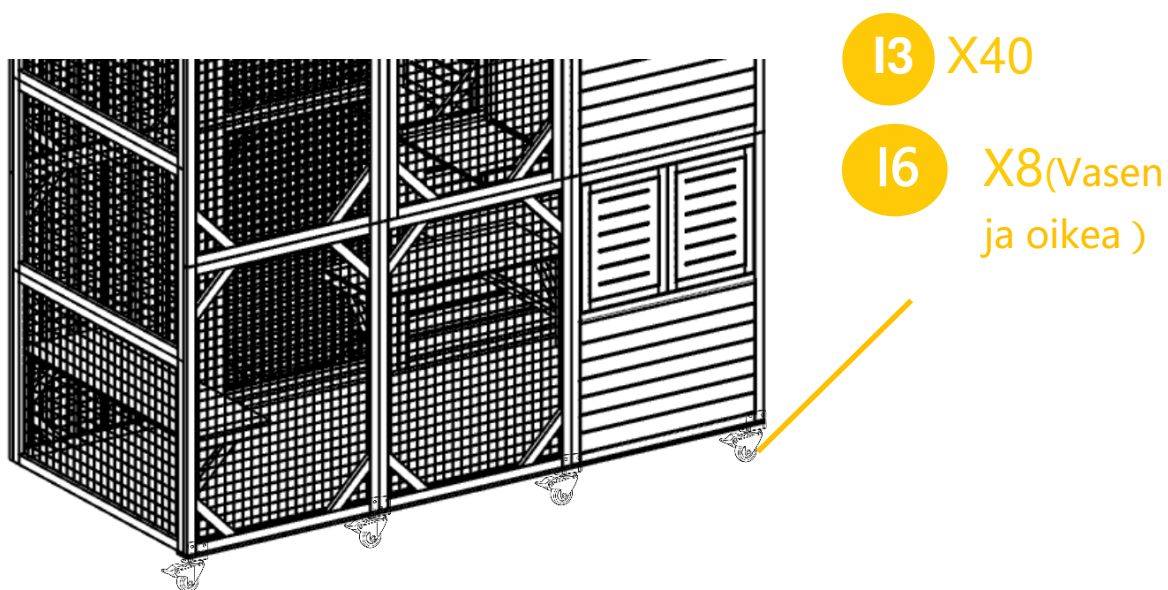

Huomio: 16 lisävarusteita sisältyy, ja ne voidaan koota tai jätä erillään tarpeen mukaan.



## VAROITUS

Valmistaja ja myyjä kieltäytyvät nimenomaisesti kaikesta vastuusta henkilövahingoista, omaisuusvahingoista tai -tappioista (suorista, epäsuorista tai seurauksena syntyneistä) joita aiheutuu tuotteen virheellinen asennus, väärä käyttö, riittämätön huolto tai huolimattomuus tuotteen käytön aikana.