

POHJOLA GARDEN ULKOTULISIJA

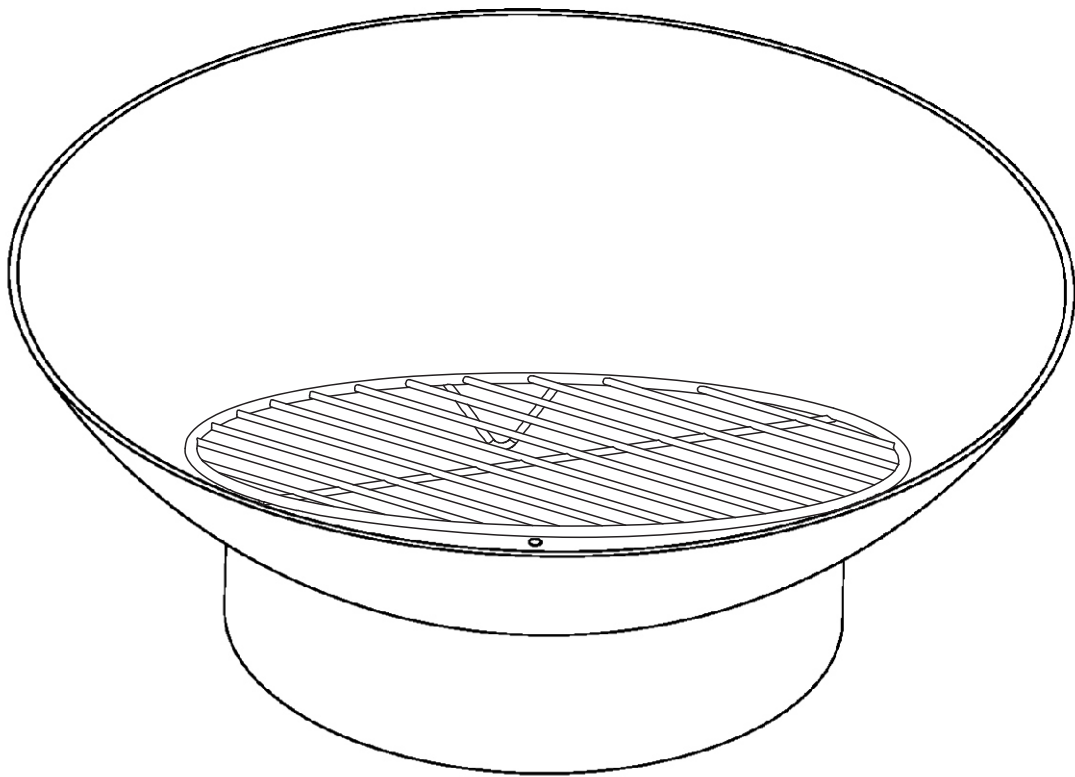

VAROITUS!

Käytä ulkotulisijaa vain ulkona. Sen käyttö sisätiloissa on kielletty ja aiheuttaa käyttäjälle vaaratilanteen.

Käytä ulkotakkaa hyvin ilmastoidussa ulkotilassa; vältä käyttöä suljetuissa tiloissa, kuten autotalleissa, varastoissa tai minkään yläpuolisen rakenteen alla.

Sijoita ulkotakka vähintään 5 metrin etäisyydelle kaikista rakennuksista ja muista rakenteista.

Vältä ulkotakan käyttöä syttyvien materiaalien läheisyydessä.

Käytä ulkotulisijan ainoastaan puhdasta, käsittelemätöntä puuta.

Älä käytä ulkotakkaa tuulisissa olosuhteissa.

Älä käytä ulkotulisijan sytyttämiseen bensiinipohjaisia aineita.

Pidä aina sammutusvälineitä saatavilla ulkotulisijan läheisyydessä.

Käytä suojakäsineitä tai pitkiä takkavälineitä ulkotulisijan käytettäessä.

Ole varovainen ollessasi ulkotulisijan läheisyydessä. Vältä väljiä vaatteita, kuten pitkiä hihoja, jotka voivat helposti syttyä palamaan.

Älä koskaan siirrä ulkotulisijaa, kun se on käytössä..

Pidä lapset ja kotieläimet poissa ulkotulisijan läheisyydestä.

Älä jätä ulkotakkaa vartioimatta, kun siinä on tuli tai hiillos.

Varmista, että ulkotulisija on täysin jäähtynyt ennen sen siirtämistä. Ulkotulisijan osat voivat olla pitkään kuumia käytön jälkeen.

ULKOTULISIJAN KÄYTTÖ

Sytytä ulkotulisija asettamalla pieniä puunkappaleita rutilälle ja sytytä ne. Lisää suurempia puita, kun pienet palavat kunnolla.

Vältä lisäämästä suurta määrää puuta kerrallaan, sillä isot liekit voivat vaurioittaa takkaa tai lyhentää sen käyttöikää. Käytä ulkotulisijaa kohtuullisella liekillä.

Varmista tulisijan sammutus käytön jälkeen.

MAAHANTUOJA
PREECO TRADING OY
ALEKSANTERINKATU 26A
15140 LAHTI
info@preeco.fi

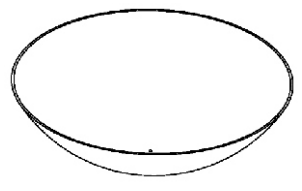
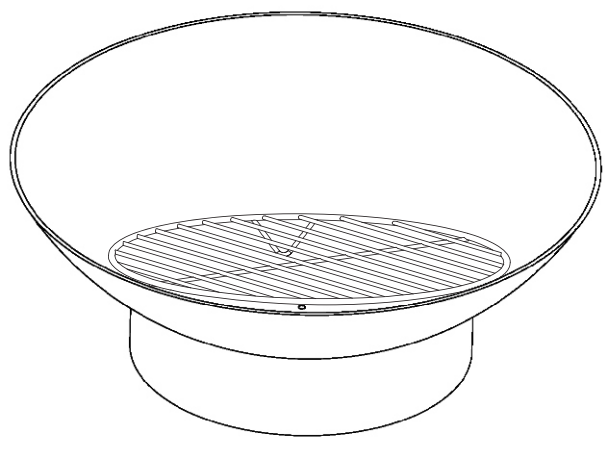
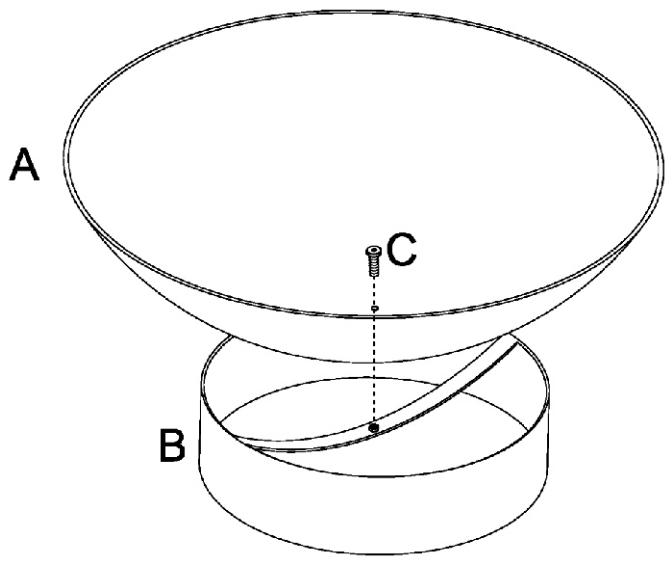

Ax1KPL

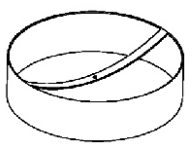

Bx1KPL



Cx1KPL



Dx1KPL

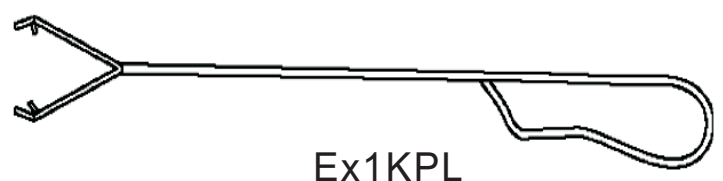

Ex1KPL

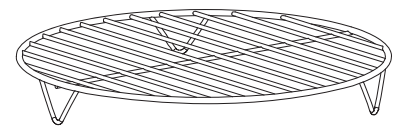

Fx1KPL