

TÄRKEÄÄ

Lue nämä ohjeet huolellisesti ennen kissataloen kokoamisen aloittamista.

Tarkista, että kaikki

osat ovat oikeanlaisia ja niitä on oikea määrä. Suorita kaikki työvaiheet ohjeessa mainitussa

järjestyksessä.

Turvallisuusohjeet

- Käytä työhansikkaita asennuksen aikana
- Älä kokoa kissatalotta tuulisissa tai märissä olosuhteissa.
- Varo etteivät alumiiniosat kosketa sähkölinjoihin
- Käytä turvakenkiä ja suojalaseja asennuksen aikana
- Hävitä kaikki muovit; älä jätä niitä lasten ulottuville
- Sijoita kissatalo tasaiselle perustalle. Ankkuroi kissatalo.
- Älä nojaa kissataloeseen tai työnnä sitä kokoamisen aikana
- Älä päästä lapsia kissataloen lähettyville asennuksen aikana
- Älä sijoita kissatalotta alueelle, jossa se altistuu voimakkaalle tuulelle tai ylimääräisille lumikuormille.
- Pidä katto puhtaana lumesta ja lehdistä.
- Älä yritä koota kissatalotta, jos olet väsynyt, käyttänyt lääkkeitä tai alkoholia, tai sinulla

on taipumus huimauskohtauksiin.

- Jos käytät porrastikkaita tai sähkötyökaluja, noudata valmistajan antamia turvallisuusohjeita
- Kuumia esineitä, kuten juuri käytettyjä grillejä, kaasupolttimia yms. ei saa säilyttää kissataloessa
- Ankkurointia asentaessa varmista, ettei maassa ole putkia tai johtoja

Yleiset ohjeet

Kissataloen kasaaminen vaatii useiden osien asennusta. Tarkista kaikki osat sekä määrät ennen kasaamista. Jos osia puuttuu toimituksesta, niin ota yhteyttä myyjään ennen kasaamisen jatkamista ja ilmoita kaikki toimituksesta puuttuvat osat ja kappalemäärät hyödyntäen tämänohjeen osaluetteloa.

Valitse kissataloen sijainniksi aurinkoinen, tuulelta suojainen ja tasainen alue, kaukana puista.

Jos kiinnität kissataloen kiinteälle sementtipohjalle käytä ankkurointitappien reikiä ankkurointiin.

Maapohjan tulee olla tasainen ja routimaton kissataloen alla, tarkista tasaisuus esim. vatupassilla. Korvaa tarvittaessa maaperän routiva aines riittävän syvältä routimattomalla aineksella, jotta maan painuminen ei myöhemmin väännä kissataloen runkoa rikki. Tarkista pohjan kulmien suoruus ottamalla ristimita. Kiristä kissataloen kaikki ruuvit loppuun vasta siinä vaiheessa kun kaikki seinä- ja kattolevyt ovat asennettuna paikoillaan, jotta saat asennuksen aikana osia sovitettua paremmin toisiinsa. Kissataloen rungon rakennetta ei saa muunnella.

Säkerhetsanvisningar

- ☒ Vi rekommenderar starkt att arbetshandskar används under monteringen. Försök inte monterakathuset under blåsiga eller våta förhållanden.
- ☒ Rör inte högsplännskalblarna med aluminium profiler.
- ☒ Använd alltid skor och säkerhetsglasögon när du arbetar med strängpressat aluminium.
- ☒ Kassera alla plastpåsar och hall dem utom räckhåll för små barn. ☒ Växhuset måste ställas och fixeras på en plan yta.
- ☒ Luta dig inte eller tryck mot kathuset under monteringen ☒ Håll barn borta från monteringsplatsen
- ☒ Placera inte ditt växthus i ett blåsigt område
- ☒ Försök inte montera detta växthus om du är trött, har tagit droger eller alcohol, eller om du är benägen för yrsel
- ☒ Om du använder en stege eller eldrivna verktyg se till att följa tillverkarens säkerhetsanvisningar
- ☒ Varma föremål såsom nyligen använda grillar, skärbrännare etc. får inte förvaras i växuset
- ☒ Kontrollera att det inte finns några dolda rör eller kablar i marken innan du sätter i pinnarna

Allmänna råd

- ☒ Detta är en montering i flera delar. Välj en solig plats, bortom överhängande träd ☒ Om du placerar ditt växthus direkt på ett betongfundament, använd de förborrade hålen i metallen som finns med
- ☒ Komponenterna bör kontrolleras och ligga nära till hands.
- ☒ Förvara alla mindre delar (skruvar etc.) i en skål så att de inte försvinner ☒ Håll taket rent från snö och löv

Skötsel och underhåll.

Använd INTE aceton, slipande rengöringsmedel eller andra särskildarengöringsmedel för att göra rent panelerna.

Verktyg & Utrustning som krävs

Silikon & spetsbör, phillips skruvmejsel, trappstege, måttband stor hammare, sax, arbetshandskar, borr vattenpass, smörjmedel se över för contentplast eller gummiklubba. Om du behöver hjälp, sök professionell rådgivning i butik.

Viktig

Du måste läsa dessa instruktioner noggrant innan du börjar montera detta växthus.

Se till att alla delar i kartongen är av rätt typ och mängd som nämns på varje sida

därefter. vänligen utför setegen i den ordning som beskrivs i dessa instruktioner. Dra inte åt stegen i kassetförrän monteringen av polykarbonatpanelerna är färdig

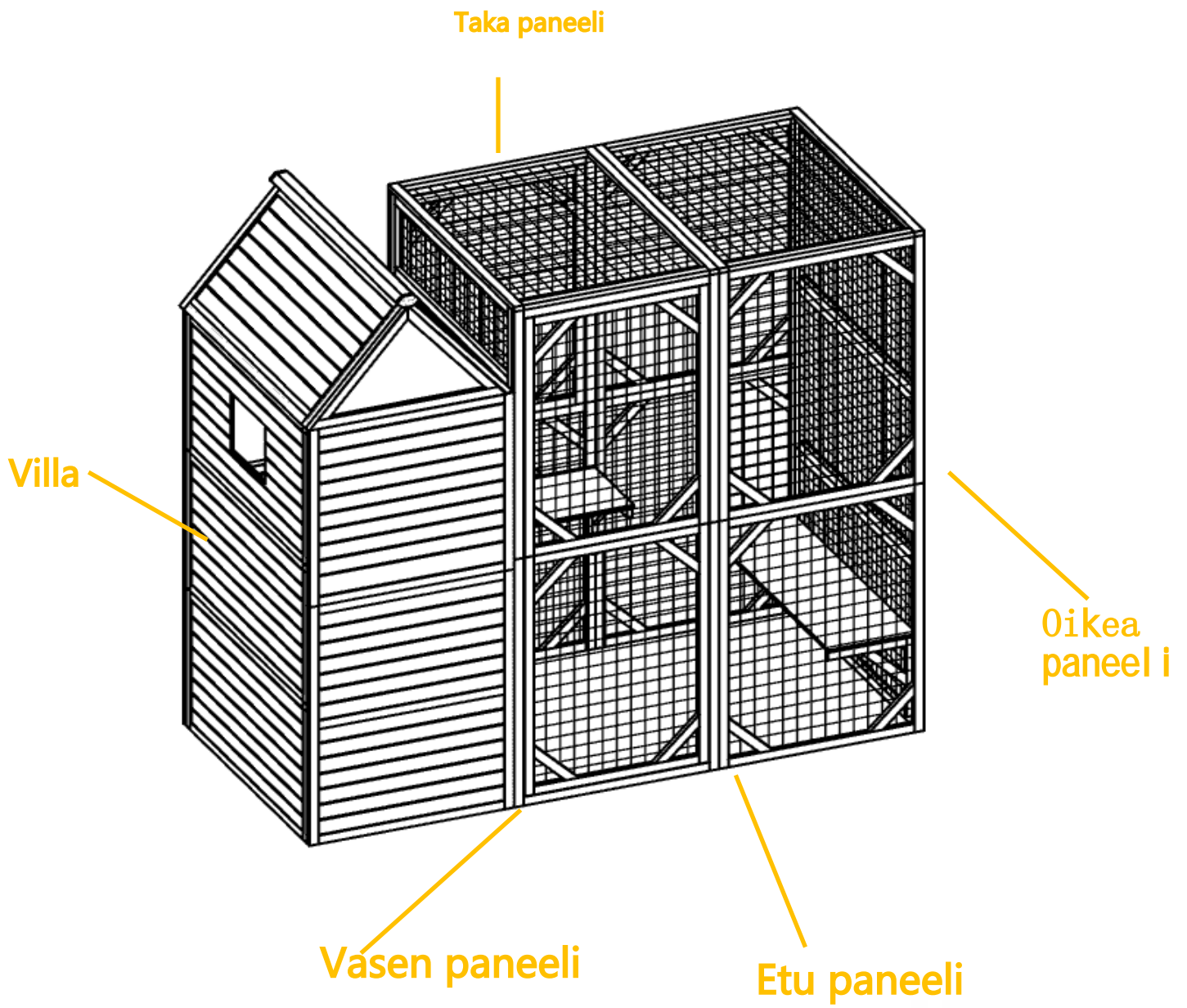

Tarvittavat työkalut



ruuvinkäärme

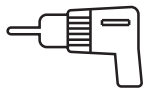

Akkuporakone
(suositeltu)



2 hengen kokoonpano

Kokoamis aika: noin 60 minuuttia

Osaluettelo

3,5×40, 99 kappaletta



I1

3,5×25, 32 kappaletta



I2

3,5×12, 108 kappaletta



I3

Sarana 8 kappaletta

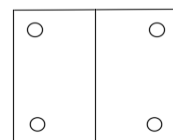

I4

6 kpl lukkoja

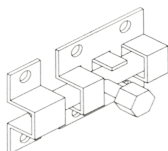

I5

Jalkojen tukipalat, 8 kappaletta

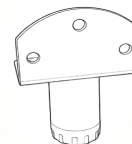

I6

Ylävasen: 1 kpl

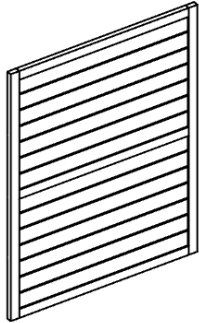

A1

Yläoikeassa: 1 kpl

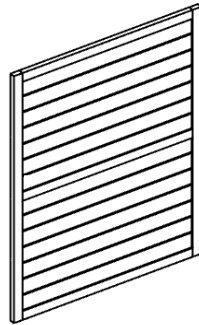

A2

Alaosassa vasemmalla: 1 kpl

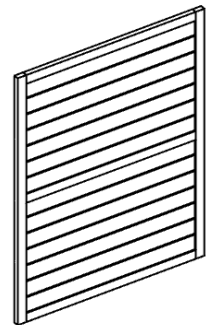

B1

Alakolmannes: 1 kpl

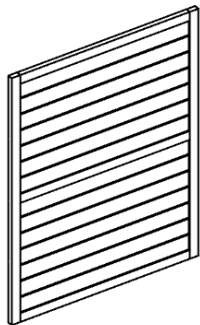

B2

Takapaneelin yläosa: 1 kpl

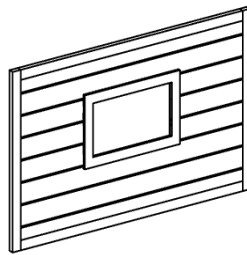

C

Takapaneelin keskiosa: 1 kpl

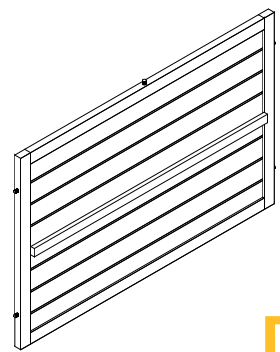

D

Takapaneelin alaosassa: 1 osa



E

Oviaukon
runko: 1 kpl

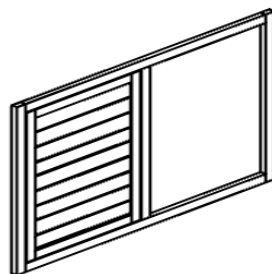

F

Talon katto: 2 kappaletta

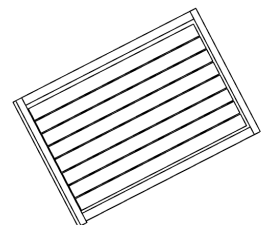

G

Sisäpohja (alareuna): 1 kpl

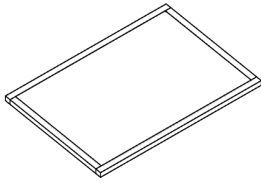

H

Sisäkeski (keskellä): 1 kpl

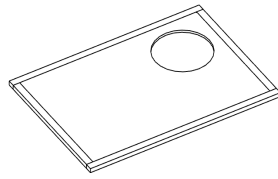

H1

Sisäylä: 1 kpl

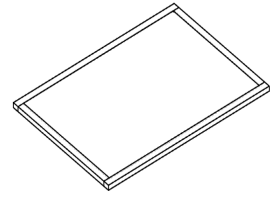

H2

Pohjalevy: 1 kpl

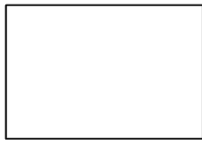

J

Tuki: 6 kappaletta

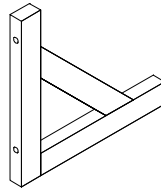

Kx6

Pohjan hylly: 1 kpl

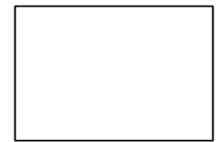

L

Pohjan hylly: 1 kpl



M

Takapaneeli yläoven osa: 1 kpl

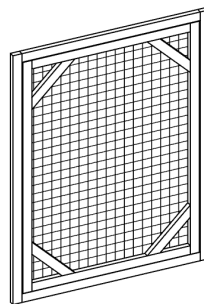

N

Yläosan etuvien osa: 1 kpl

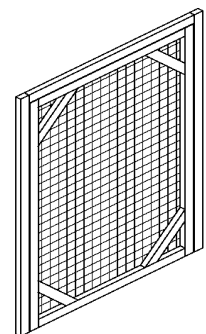

O

Etuosan oven alaosan osa: 1 kpl

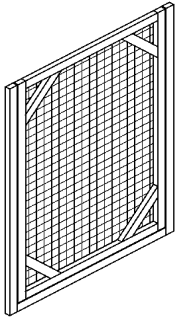

P

Takapaneelin alaosan ovi: 1 kpl

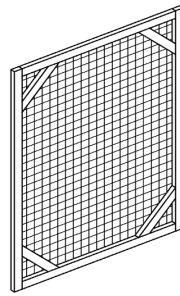

Q

Yläosan oikean reunan paneeli:
1 kappaletta

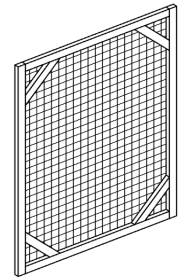

R

Etu oikea paneeli: 1 osa

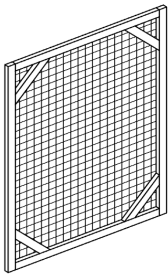

S

Vasemman yläreunan
takapaneeli: 1 osa

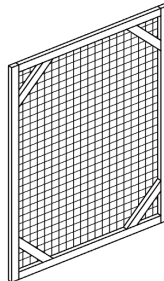

R1

Vasemman alakulman paneeli: 1 osa

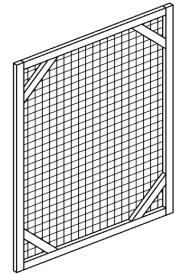

S1

Oikea yläpuoli: 1 kpl

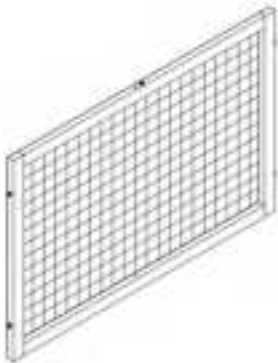

T

Oikealla keskellä: 1 kpl

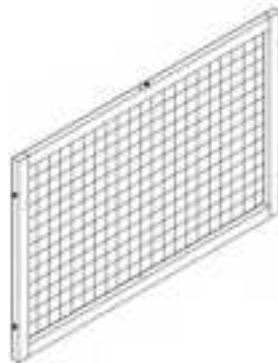

U

Oikealla alakulmassa: 1 kpl

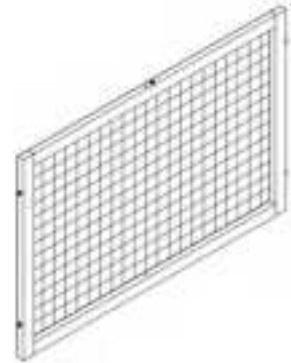

V

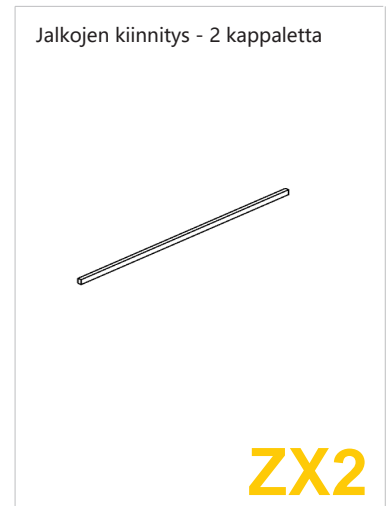
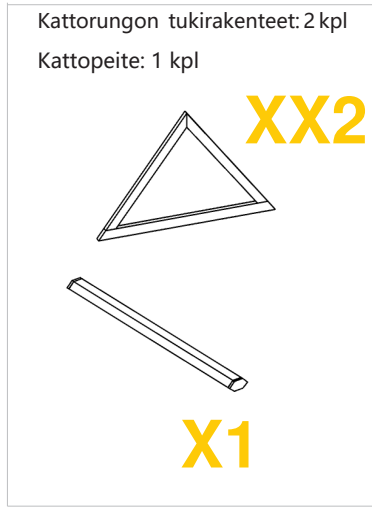

Huomautus: saranat asennetaan I3-ruuveilla.

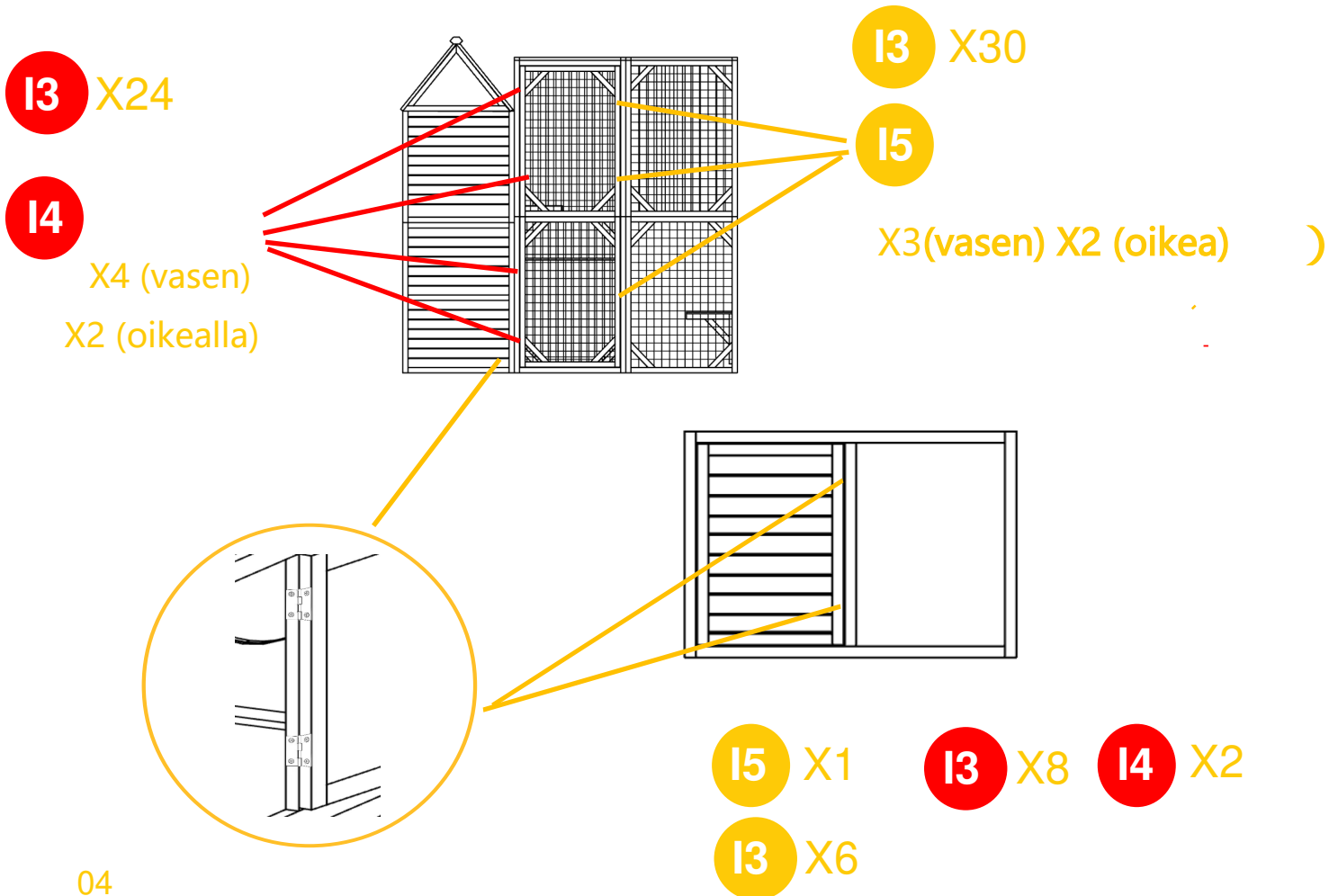

Asennus

01

Kiinnitä villan paneelit. Kiinnitä vasemman ja oikean puolen paneelit A1, A2, B1, B2 takapaneelien C, D, E:hen 12× I1-ruuvilla.

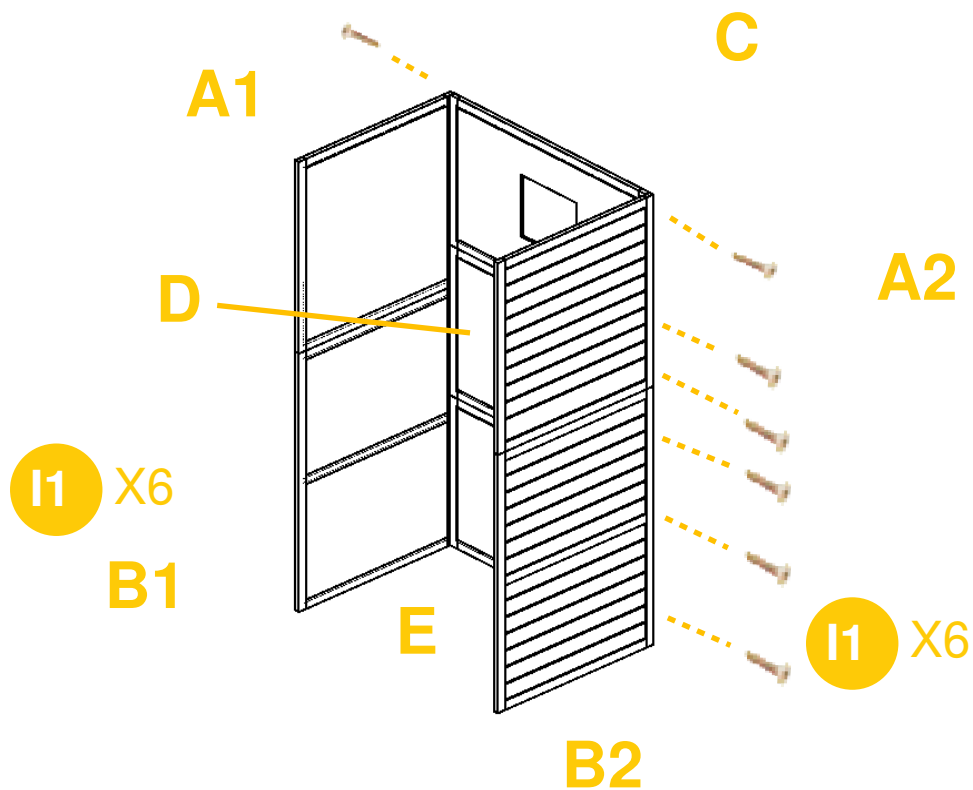

02

Asenna hylly H talon pohjalle ja kiinnitä se I2:lla × neljällä ruuvilla.

Asenna H1 ja H2 samalla tavalla I2:lla × 8 ruuveilla.

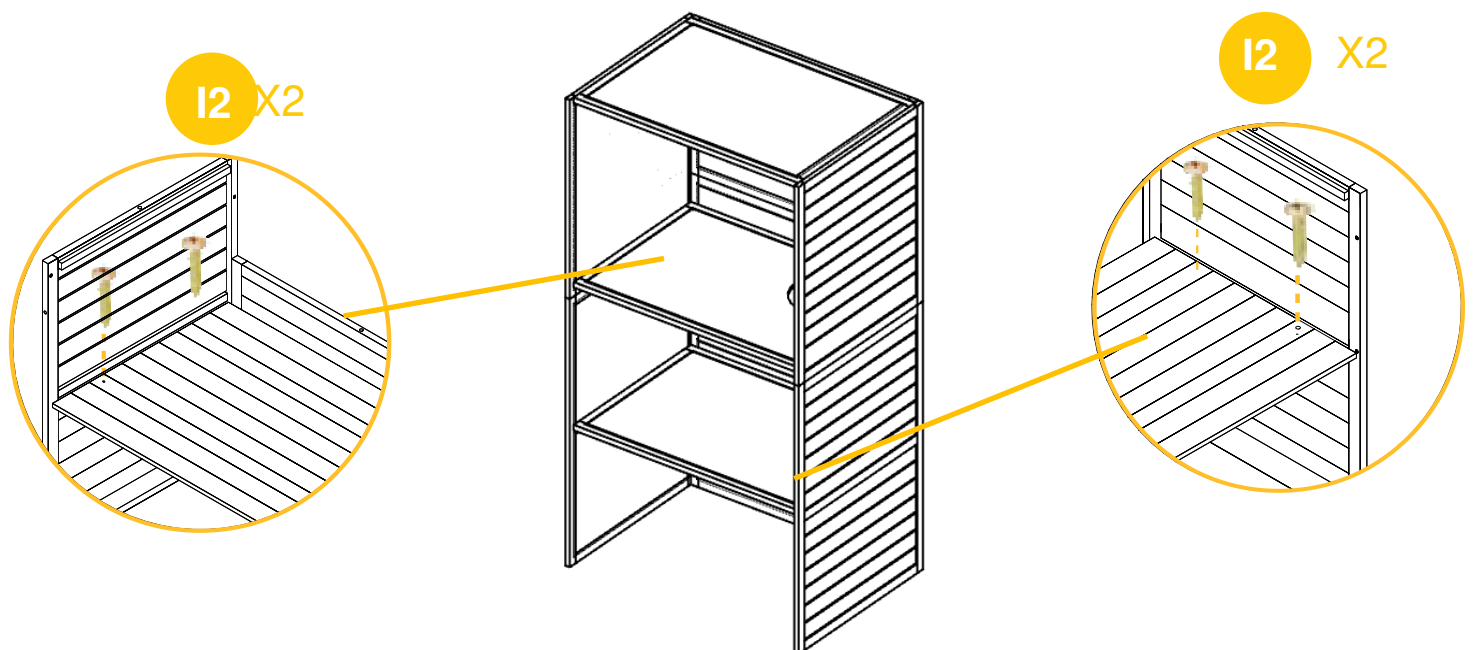

Asennus

03

Asenna F ja G vasemmalle ja oikealle puolelle 8×11-ruuveilla.

I1 X2

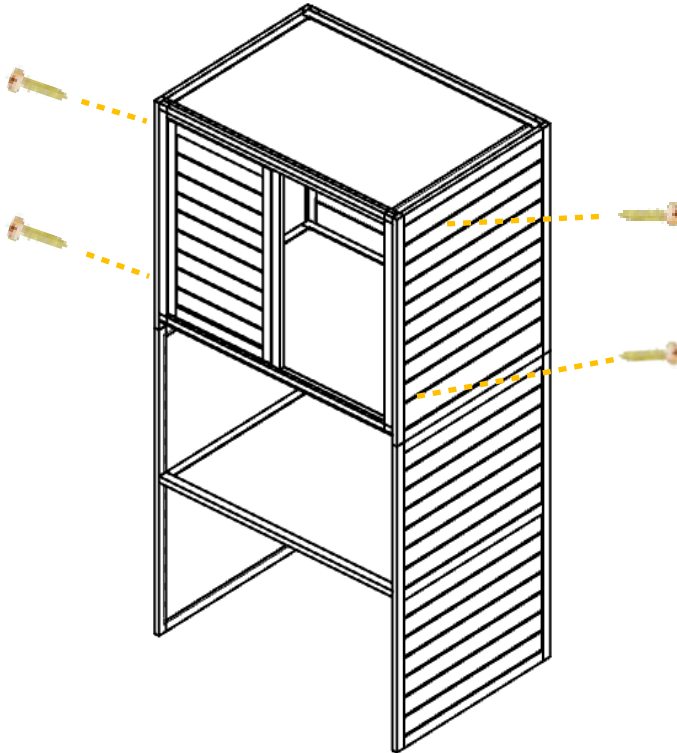

I1 X2

04

Liitä osa K osaan F I1-ruuveilla.

Kx2

I1 X4

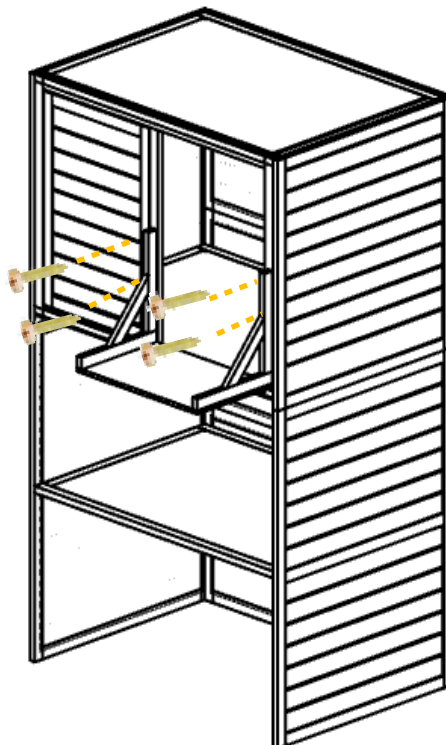

05 Kiinnitä osa J osaan K I2×4-ruuveilla.

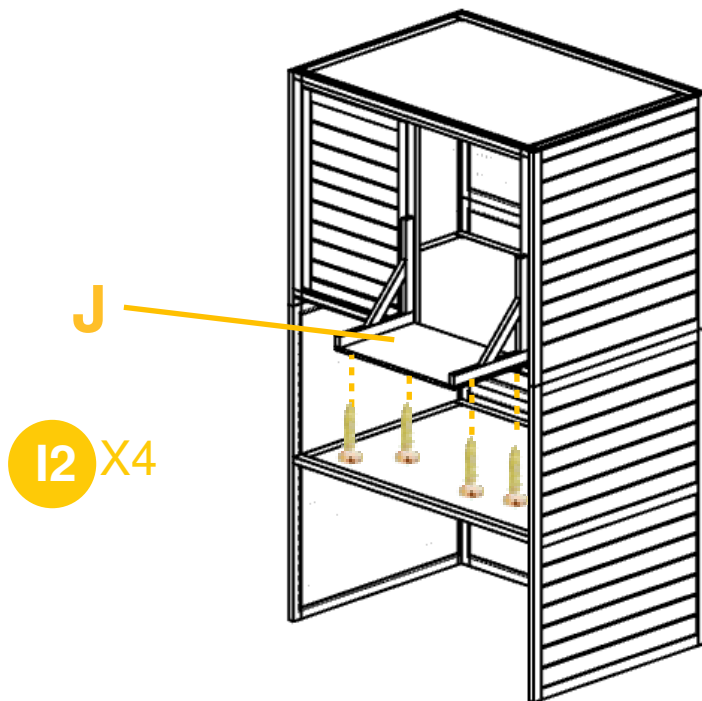

06 Yhdistä ulkoseinäpaneelit: kiinnitä O:n ja P:n sekä N:n ja Q:n I1-, I4×6- ja I5×5-ruuveilla.

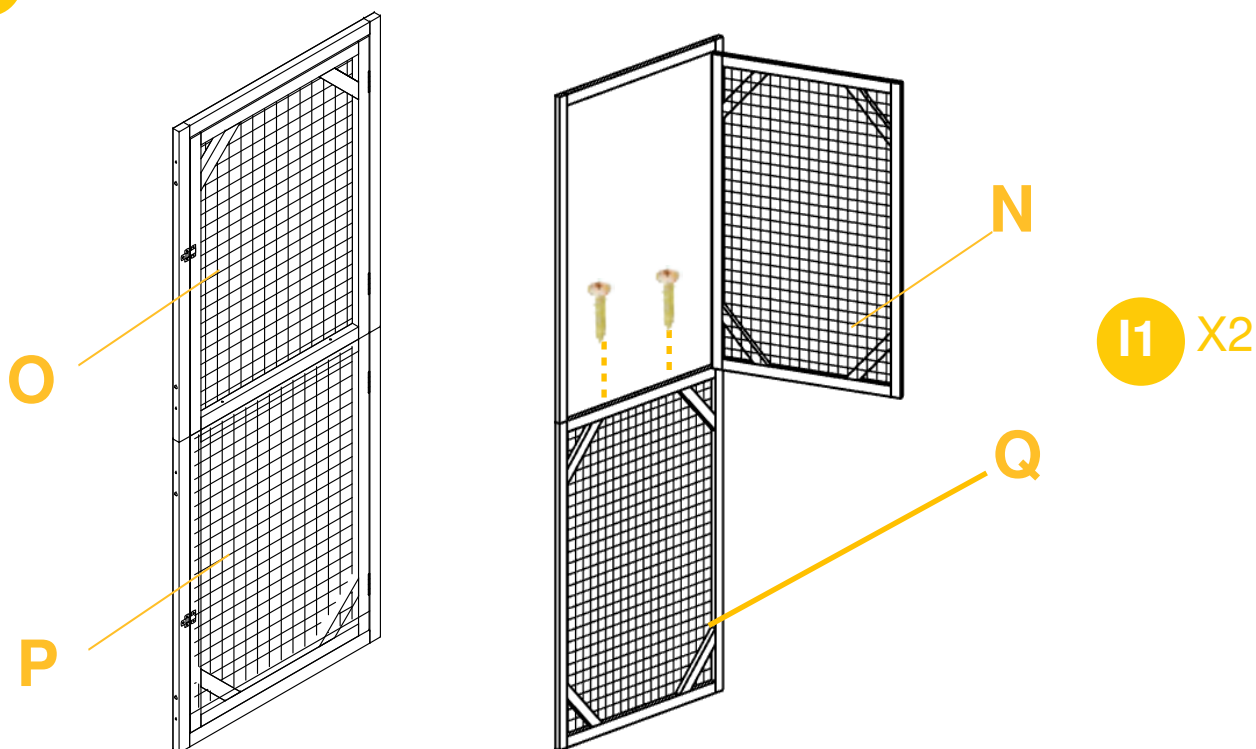

Asennus

07

Kiinnitä osa V molempiin puoliin 4× I1-ruuveilla.

I1 X2

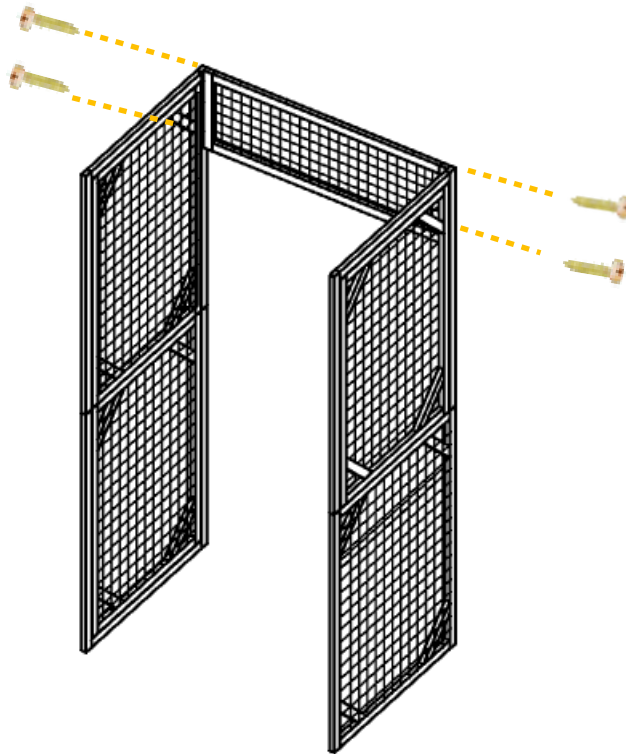

I1 X2

08

Kiinnitä vaiheesta 7 tehty kokoonpano rakennuksen molempiin puoliin 12× I1 -ruuveilla.

I1 X6

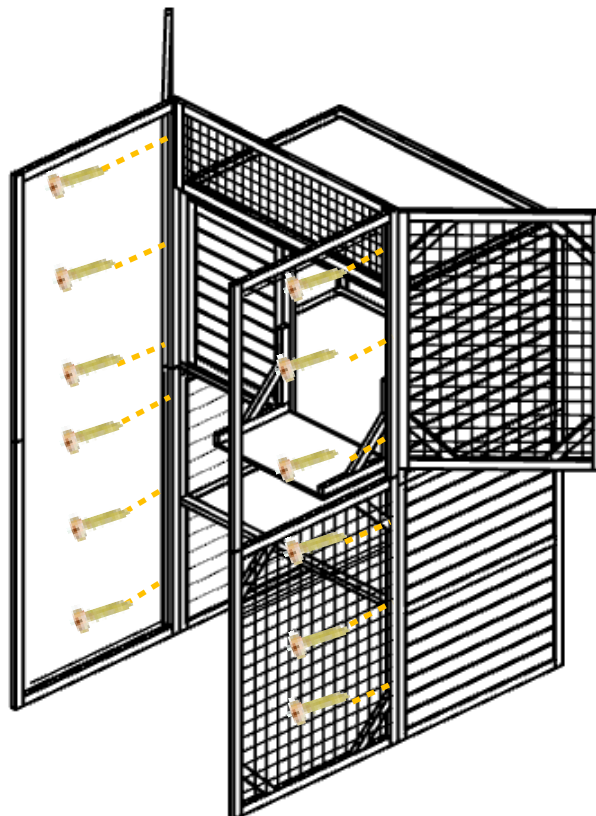

I1 X6

Asennus

09

Kiinnitä osa K molemmille puolille Q:ta I1×4:llä ruuvit; Liitä osa L K:hon.

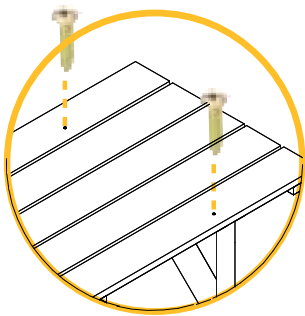

L

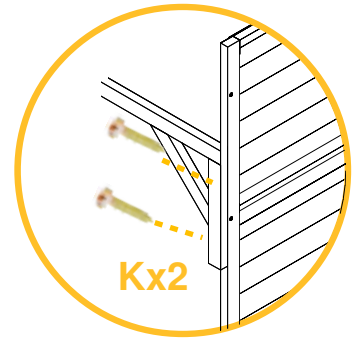
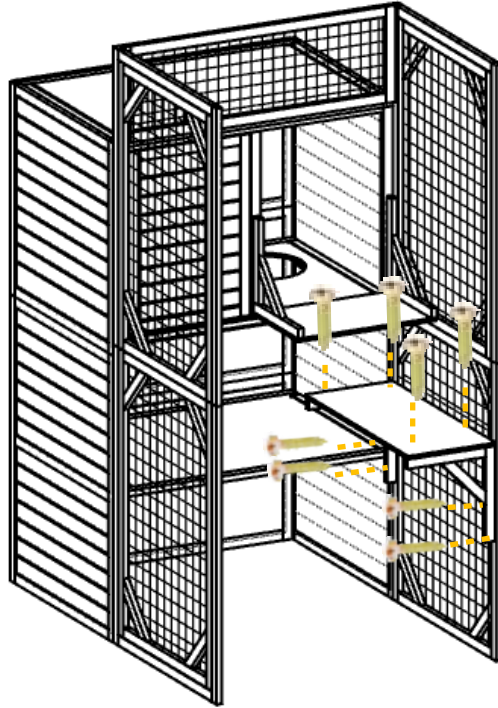

Kx2

I1 X4

I2 X4

Huomautus: Komponentit K ja L kehyksen sisällä voidaan koota yhteen koko laitteen asennuksen jälkeen.

10

Yhdistä sivupaneelit: kiinnitä Q R:ään ja Q1 R1:een 2× I1-ruuvilla kummallakin puolella

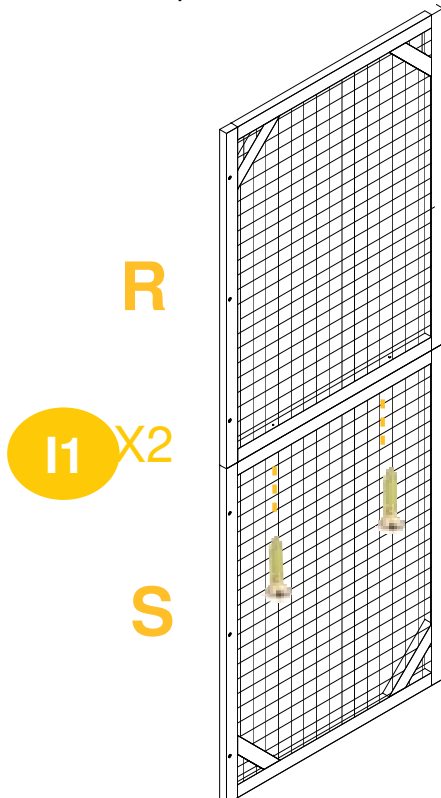

R

I1 X2

S

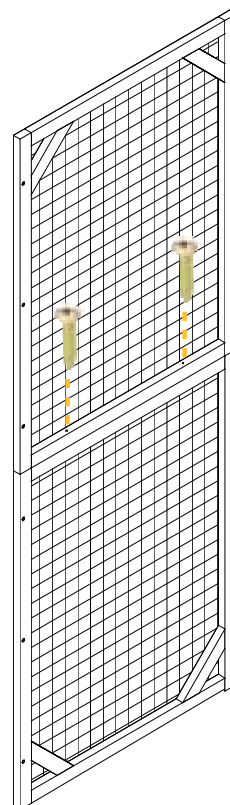

R1

I1 X2

S1

Asennus

11

Kiinnitä kokoonpano vaiheesta 10 12× I1 -ruuveilla .

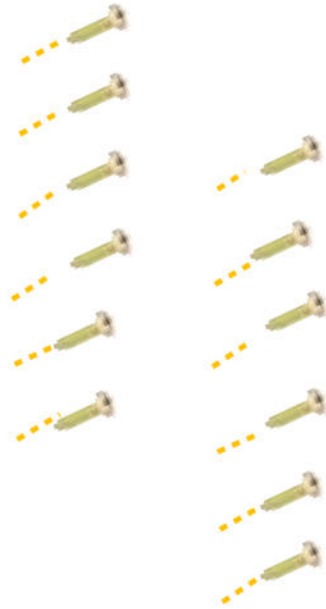

I1 X12

12

1 : Kiinnitä osat T,U,V 6X I1 ruuveilla
2 : Kiinnitä alaosa M 4× I2 ruuveilla.

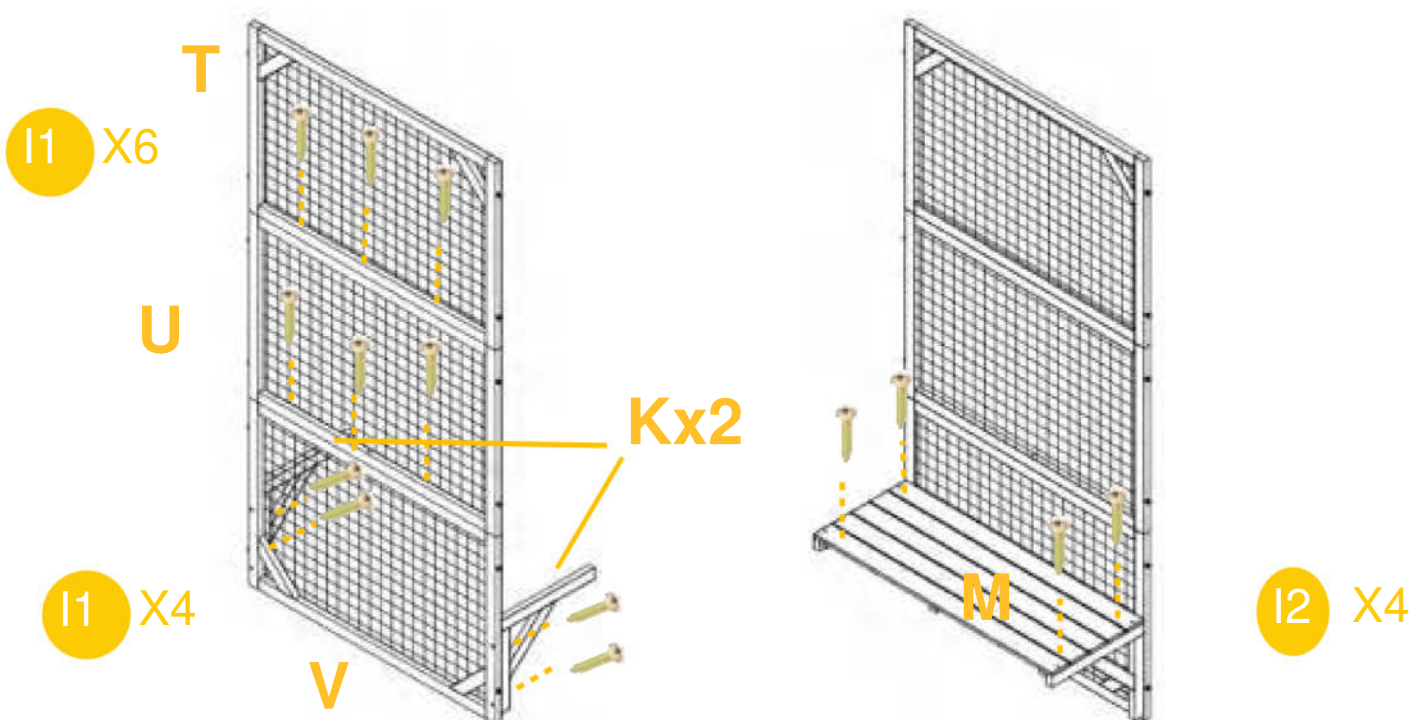

13

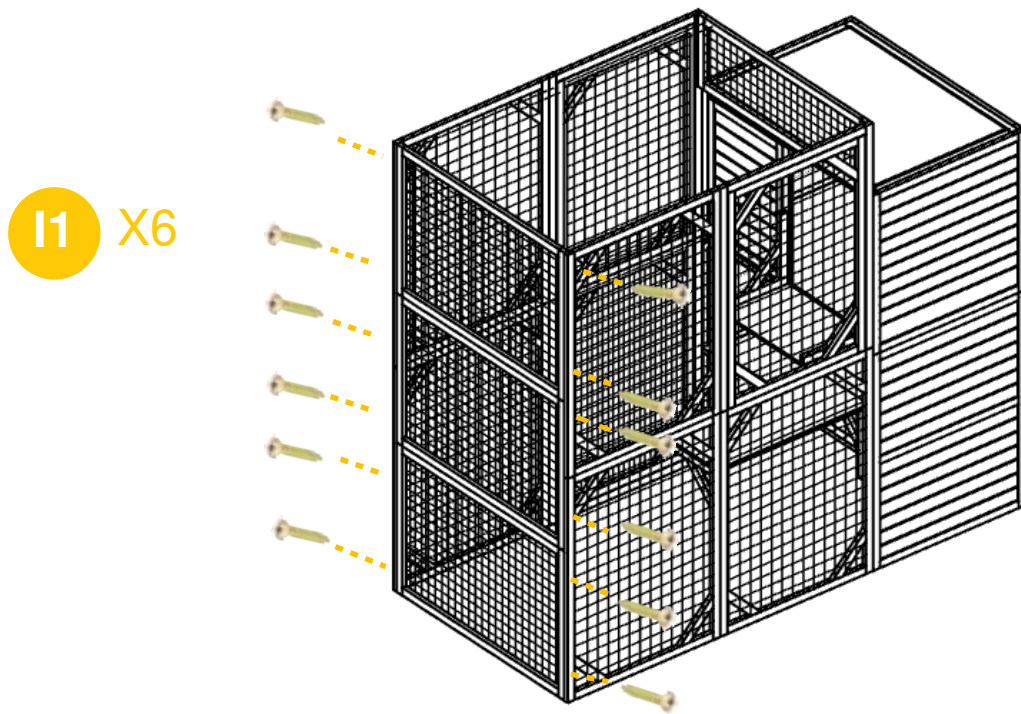

I1 X6

14

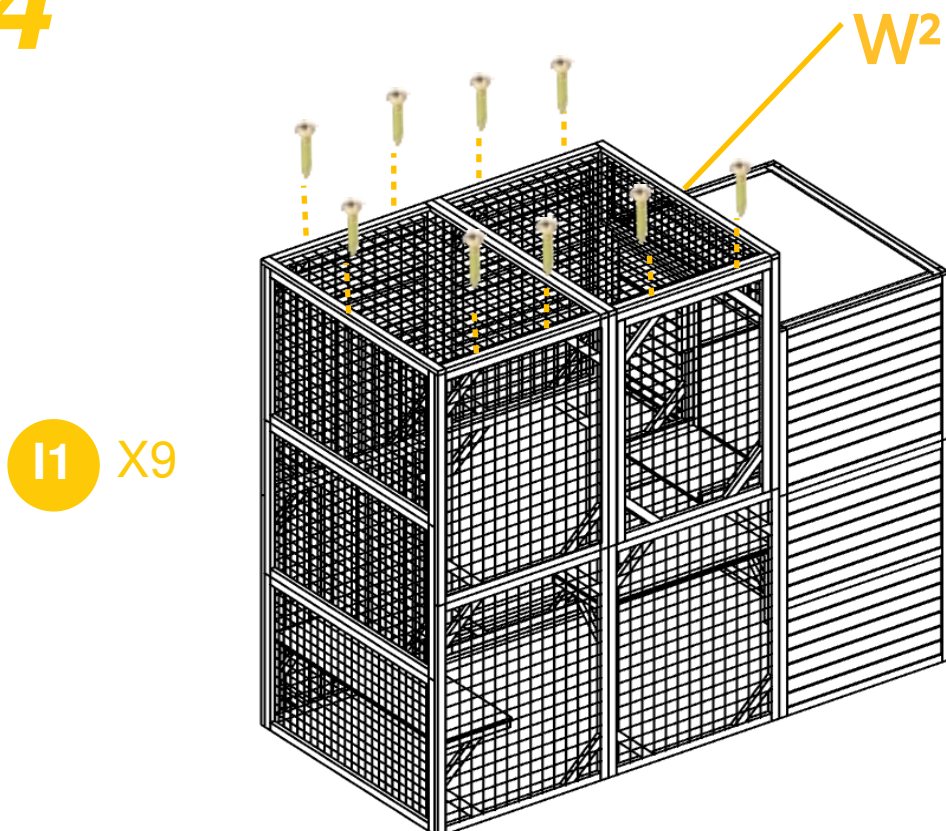

15

Asenna osat X (×2) ja G (×2) 12× I1:llä ruuveilla; Kiinnitä osa X1 kolmionmuotoisiin I1×2 ruuvit.

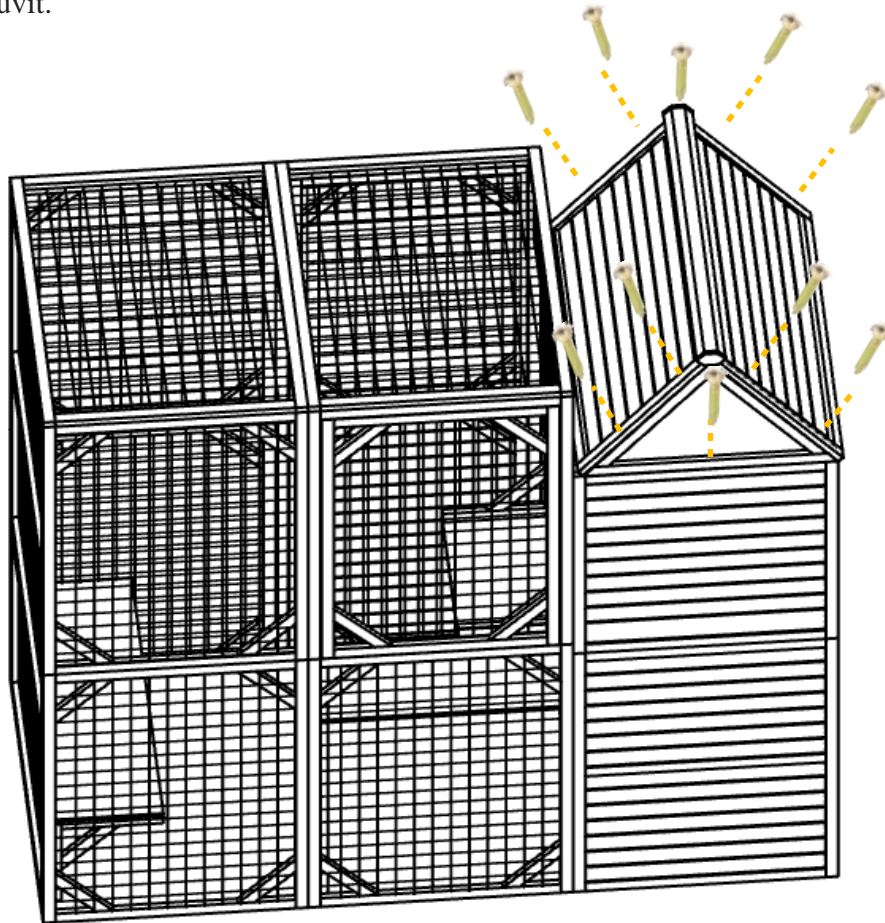

I1 X10

GX2

XX2

X1

16

Asenna 8 tukijalkaa (I6) ja kiinnitä I3×40-ruuveilla (4 kpl etu- ja takapuolelle).

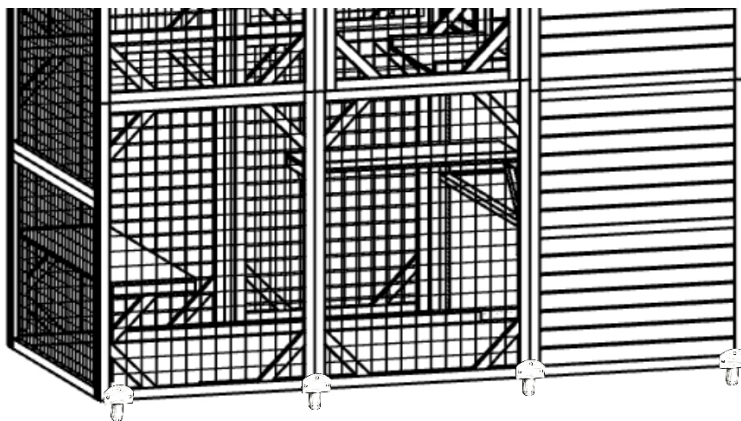

I3 X40

I6 X8

17

Vahvista osa Z runkoon I2×8-ruuveilla (4 ruuvia etu- ja takapuolelle).

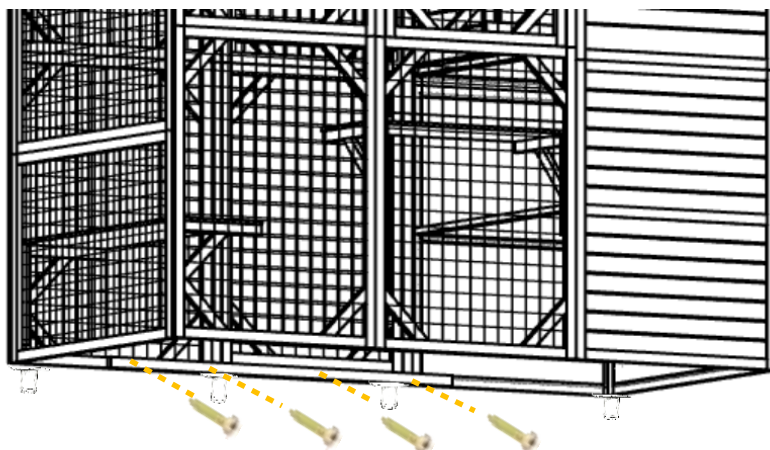

I2 X8

Z X2

Valmis



Vianmerkintä

Valmistaja ja myyjä kieltäytyvät selvästi kaikista vastuualoista henkilövahingoista, omaisuusvahingoista tai -tappioista (suorista, epäsuorista tai sivuvaikutuksina aiheutuvista), jotka johtuvat tämän tuotteen väärästä asennuksesta, väärästä käytöstä, riittämättömästä huoltoon tai huolimattomuudesta.